



LICHT IM RAUM

Licht im Raum - handmade in Solingen/Germany

Collection 2025/2026

Inhalt

Licht im Raum	2	↗ White Moons	80
↘ Vivio	4	White Moons Pendelleuchte	82
Vivio Pendelleuchte	8	White Moons Leuchter	84
Vivio Ringleuchter	10	White Moons Struktur	86
Vivio Wandleuchte	12	White Moons Wandleuchte	88
Nachhaltig	14	White Moons custom-made	90
↘ Osterhof	16	Ausgezeichnet	92
↘ Osterhof Deckenleuchte	18	↙ Ocular	94
Handgemacht	20	Ocular Pendelleuchte	98
↖ Stilio Classic	22	Ocular Ringleuchter	100
Stilio Classic Ringleuchter	26	Ocular Ellipse	102
Stilio Classic Kronleuchter	28	Ocular Quadrat	104
Stilio Classic Ellipse	30	Ocular Wandleuchte	106
Stilio Classic Quadrat	32	↙ Movie	110
Stilio Classic Linie	34	Fortschritt	114
Stilio Classic Wand- und Tischleuchte ..	36	↙ Solo	116
Stilio Classic custom-made	38	↙ Ocular Serie 100	118
↖ Stilio Uno	44	Ocular Serie 100 Pendelleuchte	120
Stilio Uno Ringleuchter	48	Ocular Serie 100 Ringleuchter	122
Perfektion	50	Ocular Serie 100 Quadrat	124
Stilio Uno Kronleuchter	52	Ocular Serie 100 custom-made	126
Stilio Uno Ellipse	54	Refurbishing	132
Stilio Uno Linie	56	↙ Master	134
Stilio Uno Quadrat	58	Ocular Spot	138
Stilio Uno Pendelleuchte	60	Ocular Spot Serie 100	140
Stilio Uno Wandleuchte	62	Professional Spot	142
↗ Moons	64	✕ Clip	144
Glass Moons	66	□ Dione	148
Glass Moons Leuchter	68	Mission	150
Glass Moons custom-made	70	Impressum	152
Maylily	72	Kontakt	Umschlagseite 3
Big Moons	74		
Big Moons Pendelleuchte	76		
Half Moons Leuchter	78		



Lichtdesign seit 1956

➤ Fast 70 Jahre Lichterfahrung, das macht die Unternehmensgeschichte der Dinnebier Licht GmbH aus. Unser Unternehmen steht für professionelle Lichtplanung und Gestaltung.

Unsere Eigenmarke „Licht im Raum“ ist weltweit für seine hochwertigen und puristischen Leuchten bekannt. Inspiriert durch Planungsprojekte entstehen Entwürfe in Kooperation mit international tätigen Designbüros. Der hauseigene Showroom, Lichtturm Solingen, dient als kreative Ideenschmiede.

Alle Produkte werden in unserer modernen Manufaktur in Solingen hergestellt. Der Vertrieb der vielfach prämierten Leuchten erfolgt über ein selektives, weltweites Händlernetz und über professionelle Fachplaner*innen sowie Interior-designer.

Die Marke wird darüber hinaus durch ein substantielles Kreislaufwirtschafts-Konzept gestützt, welches durch ein langjähriges Qualitätsversprechen belegt wird: handmade in Solingen/ Germany.

Unsere Arbeit wurde 2024 mit dem Deutschen Lichtdesign-Preis gewürdigt.

Vivio

Minimalism in a new light



Vivio

Im Interior Design gibt es den anhaltenden Wunsch nach Leuchtenentwürfen mit reduzierter und klarer Formsprache. Das war die Inspiration, genügte unseren Ansprüchen aber noch nicht. Wir fragten uns: Wie entwickelt man eine Leuchte, die einen Trend nicht nur formal aufnimmt, sondern auch technisch auf der Höhe der Zeit ist? Und die für den privaten und professionellen Einsatz gleichermaßen geeignet ist? Das war die Herausforderung. Bei der Entwicklung von Vivio haben wir erstmals mit einem externen Designbüro zusammengearbeitet: dem renommierten und erfahrenen Studio Ambrozus aus Köln.

Das Ergebnis ist die Entwicklung einer perfekten Form zu unserer Linsentechnik, die – ähnlich wie unser Ocular-System, nur in kleinerem Maßstab – eine brillante Lichtqualität erzielt. Absolut blendfrei und jederzeit dimmbar. Mit direkter und indirekter Beleuchtung, die zudem noch lichtstark und über den Tastdimmer auch ganz bequem zu bedienen ist.

So bündelt Vivio unsere jahrzehntelange Erfahrung mit der erfolgreichen Ocular Linsentechnik. Die neue Leuchte basiert auf LED-Technik vom Weltmarktführer sowie auf hochwertigen Materialien und handwerklicher Präzision. Handmade in Solingen.

Konzipiert haben wir Vivio als Kollektion: dazu gehören Ring- und Linearleuchter sowie Wandleuchten; diese sind in zwei Standardgrößen und Sondergrößen erhältlich. Vivio ist in vier Farben verfügbar: schwarz, champagner, gold und weiß. Sie bilden einen spannenden Kontrast zum schwarzen Lichtträger, in den die Linsen integriert sind. Neben unseren vier ausgesuchten Farben kann Vivio auf Wunsch in jeder anderen RAL-Farbe produziert werden.



Fertigung von Vivio-Leuchten in der Manufaktur Dimmebier Licht



Vivio 800 Ringleuchter, champagner

Vivio Pendelleuchte

↳ So kann eine Leuchte aussehen, die den Trend zum Minimalismus auf eigenständige Weise interpretiert: mit einem eleganten und präzisen Leuchtenkörper und modernster LED-Technologie. Und wie immer bei Licht im Raum – mit einem Systemgedanken.

Vivio Pendelleuchten übersetzen damit die Vorzüge unseres erfolgreichen „Ocular-Systems“ (ab S. 94) in eine neue Leuchtenfamilie.

Zum Einsatz kommt Vivio überall dort, wo warmes, blendfreies und angenehmes Licht gebraucht wird. Vivio ist ein aufregend schöner Blickfang sowohl im Wohn- als auch im Objektbereich – beispielsweise am Empfang, am Bildschirmarbeitsplatz oder über einem Besprechungstisch.

Die Vivio Pendelleuchte ist in den beiden Längen 110 und 160 cm erhältlich. Vivio Pendelleuchten lassen sich außerdem unkompliziert in Sonderlängen fertigen. Neben unseren vier ausgesuchten Farben – schwarz, champagner, gold und weiß – ist Vivio auf Wunsch auch in jeder RAL-Farbe lieferbar.

Preis ab 1.580 Euro
zzgl. MwSt.

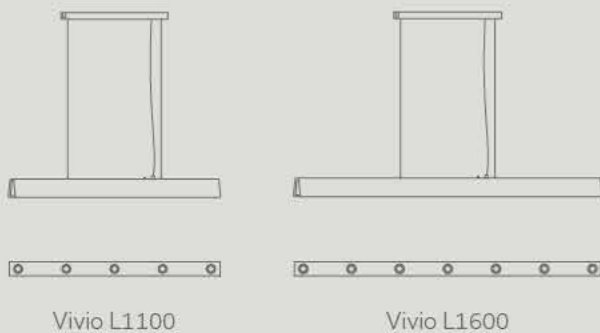

Vivio L1100

Vivio L1600



Detail Vivio Pendelleuchte, champagner / Vivio Pendelleuchte 1600, schwarz.



Vivio Ringleuchter

↳ Beim Vivio Ringleuchter hat sich das Design-Team von der Form eines klassischen Lampenschirms inspirieren lassen. Charakteristisch ist die konische Gestaltung mit ihrem asymmetrischen Winkel: Die Innenkante ist senkrecht, die Außenkante um 20 Grad ausgeschwenkt.

Die besondere Form des Leuchtenkörpers wird im Metalldruckverfahren manuell hergestellt. Die Oberfläche wird anschließend geschliffen und mit einer Mikrostruktur beschichtet.

Vivio Ringleuchter sind zeitgemäße Lichtobjekte und sorgen für eine angenehme Atmosphäre und hohen Sehkomfort – ideal beispielsweise im Büro über einem runden Esstisch. Gleichzeitig sind Vivio Ringleuchter prädestiniert für die Beleuchtung außergewöhnlicher Bauten – wie beispielsweise Kirchenräume.

Vivio Ringleuchter sind in den beiden Durchmessern 400 und 800 cm erhältlich. Größere Varianten sind in Planung. Neben unseren vier ausgesuchten Farben – schwarz, champagner, gold und weiß – ist Vivio auf Wunsch auch in jeder RAL-Farbe lieferbar.

Preis ab 1.850 Euro
zzgl. MwSt.

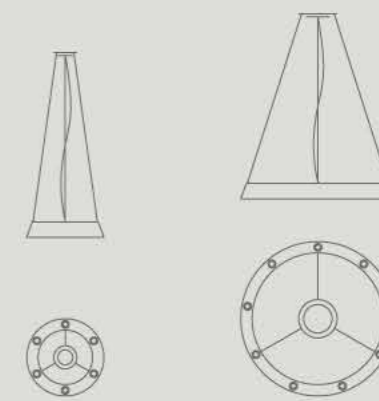

Vivio R400

Vivio R800

Vivio Wandleuchte

↳ Vivio Wandleuchten haben eine wunderschöne direkt-indirekte Lichtcharakteristik. Sie eignen sich sowohl für den privaten Bereich als auch für repräsentative Projekte. Ihre präzise schöne Formensprache ist in den zwei abgebildeten Größen erhältlich.

Neben unseren vier ausgesuchten Farben – schwarz, champagner, gold und weiß – ist Vivio auf Wunsch auch in jeder RAL-Farbe lieferbar.

Preis ab 375 Euro
zzgl. MwSt.



Vivio W180



Vivio W400



Vivio Wandleuchte 180, weiß

Nachhaltig

Sustainable



Vivio-Baukasten

Our green footprint

Regionale und nachhaltige Wertschöpfung spiegeln sich in allen Unternehmensbereichen wider: Im Design und in der Technologie, in der Produktion sowie den verbauten Materialien.

Unsere ganzheitliche Manufaktur bietet optimale Möglichkeiten für eine Produktion im Sinne einer ganzheitlichen Kreislaufwirtschaft. Das Konzept des Firmengebäudes erlaubt eine vollständig autarke Energieversorgung mittels Photovoltaik, welche weit mehr als die für alle Arbeits- und Transportprozesse notwendige Energie erzeugt.

Alle unsere Produkte sind für einen lebenslangen Gebrauch konzipiert. Wir verwenden ausschließlich hochwertige und ausgewählte Materialien wie Porzellan, Edelstahl, Glas oder Messing. Unsere Leuchten zeigen auf vielfältige Weise Freude am Detail und eine handwerkliche Meisterleistung.

Unser nachhaltiges Unternehmenskonzept wurde 2022 mit der Auszeichnung „Rheinland Genial“ prämiert.

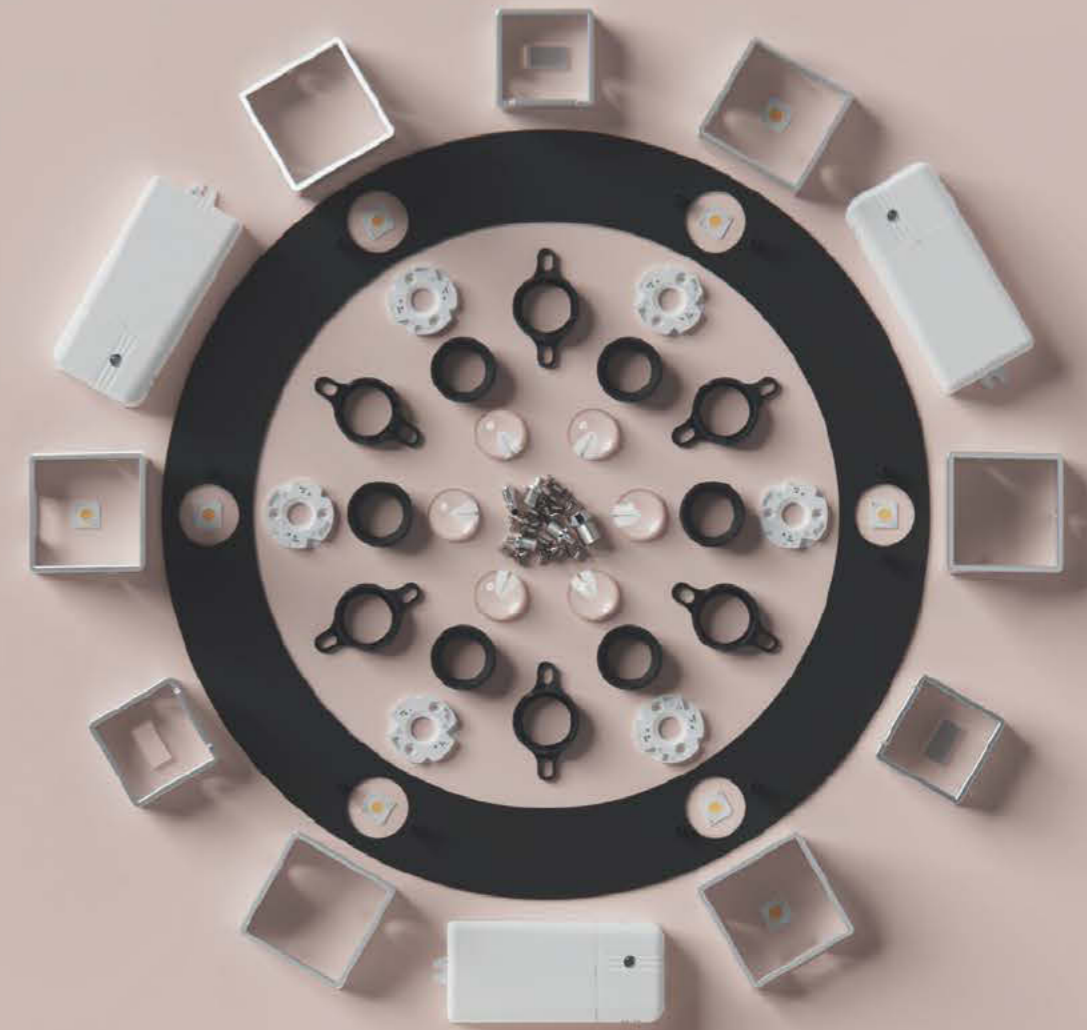

Osterhof

Smart power



Osterhof

↳ Osterhof Leuchten sind das Ergebnis einer gleichnamigen Projektkooperation. Es wurde eine adaptive Lichtlösung für eine außergewöhnlich komplexe Deckenkonstruktion gesucht. Zum Einsatz kam die aus der Vivio Familie bekannte Microlinsen-LED-Technik, integriert in schlanke Rechteckrohre aus Aluminium. Aufgrund ihrer zierlichen Gestaltung eignen sich Osterhof Leuchten sowohl im Objekt- als auch im Wohnbereich (siehe auch S. 82).

Osterhof Leuchten sind ebenfalls als Deckeneinbauleuchten erhältlich, in eckiger sowie runder Form. Neben unseren vier ausgesuchten Farben – schwarz, champagner, gold und weiß – ist die Leuchte auf Wunsch auch in jeder RAL-Farbe lieferbar.

Preis ab 295 Euro
zzgl. MwSt.



Osterhof

Deckenleuchte 110



Osterhof

Deckenleuchte 200



Osterhof

Einbauleuchte rund



Osterhof

Einbauleuchte eckig



Osterhof, Varianten

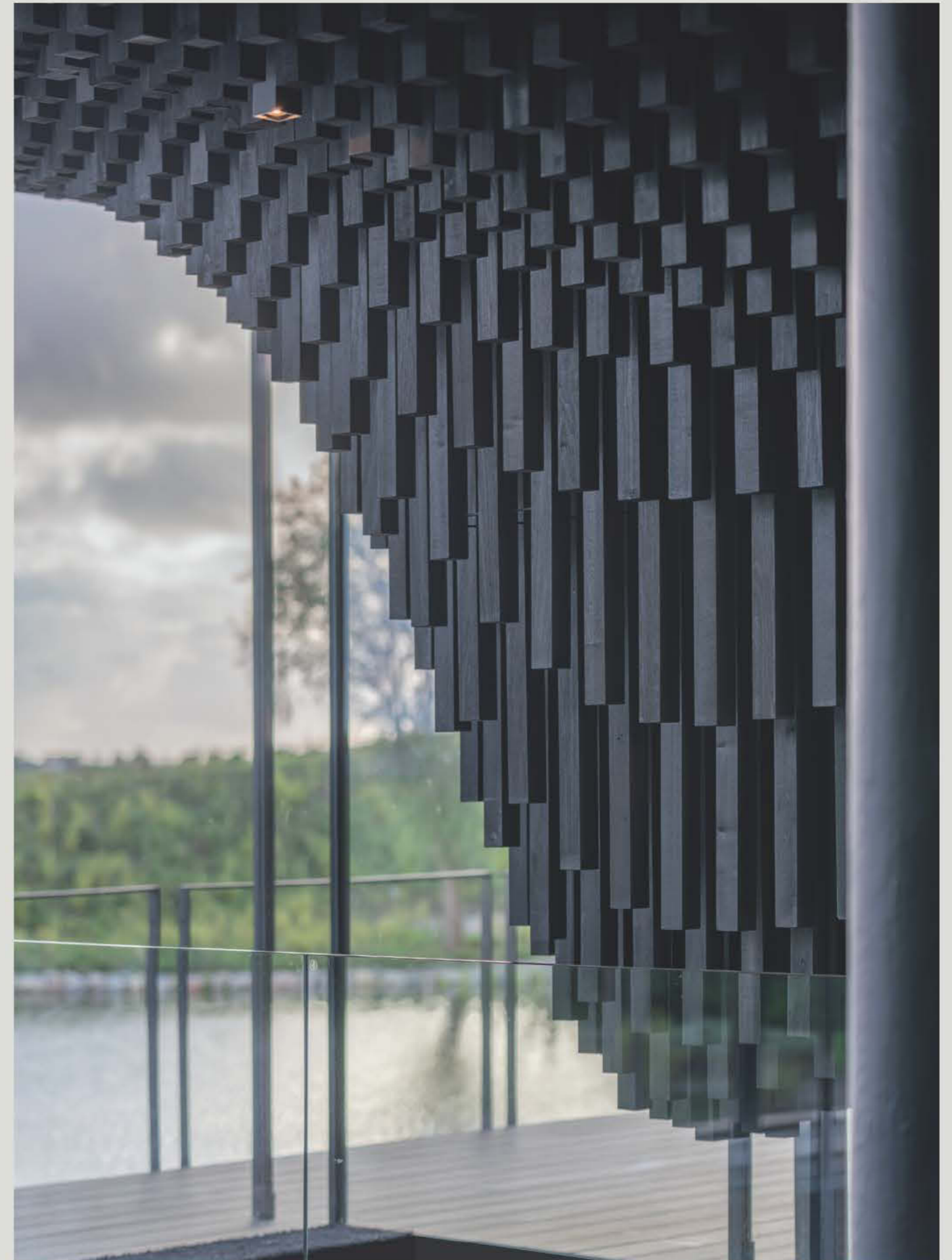

Projekt Osterhof custom-made, Galmsbüll

Handgemacht

Traditional craftsmanship

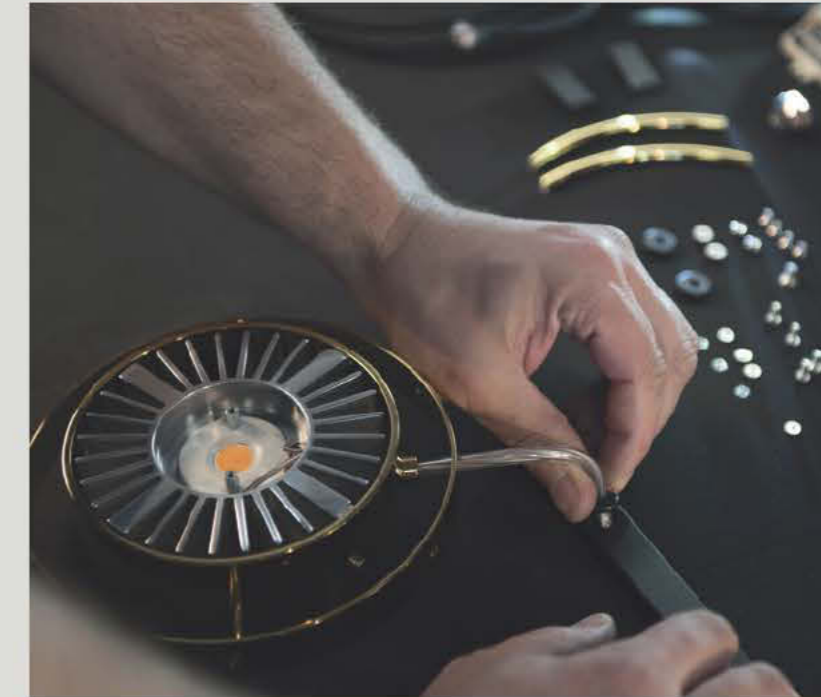

Endmontage Master, Detail

Wir arbeiten, bis es hell wird.

✓ Als erfahrenes Team der Bereiche Lichtplanung, Innenarchitektur und Produktentwicklung gestalten und produzieren wir seit fast 70 Jahren die sorgfältig entworfenen Leuchten der Marke Licht im Raum. Sämtliche Leuchten werden von unseren Metallbildner*innen, Ingenieur*innen und Designer*innen in der Manufaktur von Dinnebier Licht hergestellt. Stück für Stück – in traditioneller Handarbeit.

2019 haben wir für die Manufaktur ein gänzlich neues Gebäudelay-out entwickelt, damit alle Arbeitsabläufe – vom Produktdesign über die Halbzeugfertigung bis hin zur Montage – perfekt aufeinander abgestimmt sind.

Unser Team und unsere Produkte wurden vielfältig prämiert. Darunter sind wir auch mit dem Deutschen Manufaktur-siegel ausgezeichnet worden, welches weltweit anerkannte, geschätzte und begehrte Spitzenprodukte – die überwiegend in Handarbeit am Standort Deutschland hergestellt werden – würdigt.

Fertigung von Konstruktionsringen für die Stilio-Familie

Stilio Classic

Brilliant style – with system



Stilio Classic

⌘ Dinnebier Licht hat den Kronleuchter neu erfunden, indem festliches Licht mit einem Systemgedanken kombiniert wurde. Dieses System basiert auf einem einfachen Prinzip: Die Grundelemente lassen sich wie bei einer Perlenkette spielerisch aneinanderreihen. Die Anordnung der Glasstäbe ist dabei so raffiniert, dass ein zauberhaftes Lichtspiel entsteht. Gleichzeitig sorgt diese Konstruktion für wunderbares Licht – und zwar von jedem Standpunkt aus. Inzwischen haben wir Stilio zu einer kompletten Leuchtenfamilie ausgebaut. Souverän schafft sie die Brücke von klassischer Formgebung zu moderner Lichttechnik.

Wie lässt sich eine immer wieder neue, faszinierende Lichtcharakteristik konstruieren? Das Geheimnis liegt in den Glasstäben. Einerseits in ihrem Material: Wir verwenden ausschließlich hochwertiges Laborglas, das wir an den oberen und unteren Enden präzise anschmelzen lassen. Andererseits in der raffinierten Anordnung: erst sie sorgt für ein brillantes Licht, das von jeder Position aus eine glanzvolle und blendfreie Wirkung entfaltet.

Neben Standardgrößen ist Stilio auch in Sondergrößen und unterschiedlichen Oberflächen erhältlich – die ideale Voraussetzung, um zum Beispiel großzügige Eingangshallen oder Treppenhäuser zu inszenieren. Folgende Oberflächen sind verfügbar: mattvernickelt, glanzvernickelt, mattschwarz, vergoldet und Messing brüniert.



Stilio, vergoldet, Detail



Stilio Kronleuchter 9/6 vergoldet, im Projekt Sèvres – Babylone, Paris, Diane de Sedouy



Stilio Classic Ringleuchter

☒ Kronleuchter sind gerade in der zeitgenössischen Architektur durch ihre prominente und teils opulente Formsprache wieder als wichtiges Objekt gefragt. Hierbei dient Stilio als Leuchtkörper, der ohne zu stark aufzutragen, dennoch durch Volumen und Glanz Wirkung entfaltet. Der Stilio Ringleuchter erzeugt dabei alleine schon durch die stark lichtbrechende Wirkung seiner Glasstäbe ein stimmungsvolles Ambiente.

Sondergrößen und Oberflächen, siehe S. 24.

Preis ab 2.950 Euro
zzgl. MwSt.

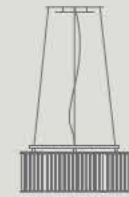

Stilio 560

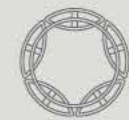

Stilio 800

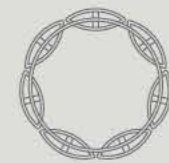

Stilio 1300

Stilio 800, glanzvernickelt

Stilio Classic Kronleuchter

☞ Stilio Kronleuchter bestehen aus bis zu drei Ringleuchtern, die gestaffelt kombiniert sind, wie unten dargestellt. Sondergrößen und Oberflächen (siehe Seite 24).

Preis ab 6.520 Euro
zzgl. MwSt.

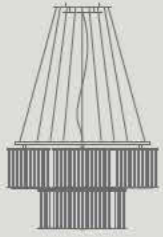

Stilio 7/4

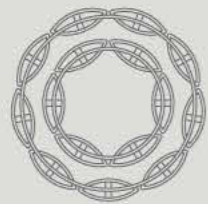

Stilio 9/6

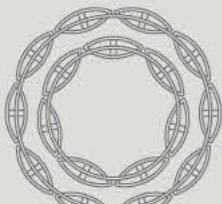

Stilio 10/7

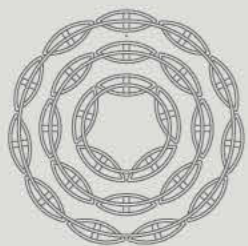

Stilio 11/8/5





Stilio Classic Ellipse

☞ Aufgrund der großen Beliebtheit wird die Stilio Leuchtenfamilie inzwischen konsequent ausgebaut, und es gibt sie jetzt standardmäßig auch als Ellipsen. Denn Planende oder Bauende haben es nicht selten mit Raumsituationen zu tun, die nach einer repräsentativen Lichtstruktur verlangen. Etwa bei außergewöhnlichen Möbeln oder oval angelegten Räumen fanden sie bisher nicht genügend Gestaltungsmöglichkeiten vor.

Stilio Ellipsen sind in den dargestellten Größen erhältlich. Sie lassen sich außerdem unkompliziert in Sondergrößen fertigen.

Folgende Oberflächen sind verfügbar: mattvernickelt, glanzvernickelt, mattschwarz, vergoldet und Messing brüniert.

Preis ab 3.620 Euro
zzgl. MwSt.

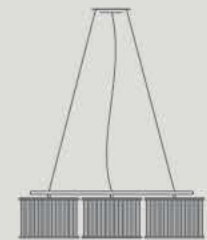

Stilio Ellipse 6

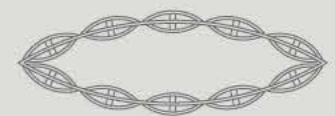

Stilio Ellipse 10

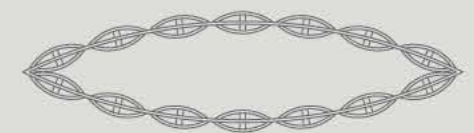

Stilio Ellipse 14

Stilio Classic Quadrat

⌘ Nicht alle Räume sind für die klassische Variante eines Kronleuchters geeignet. Doch immer mehr Menschen, die sich zeitgemäß einrichten, begeistern sich für festliches Licht. Mit Stilio Leuchtern in quadratischer Anordnung lässt sich das Thema Kronleuchter auch in modernen Interieurs, formal passend zu den unterschiedlichsten Raumsituationen, umsetzen. Stilio Quadrate sind in den dargestellten Größen erhältlich. Sie lassen sich außerdem unkompliziert in Sondergrößen fertigen.

Folgende Oberflächen sind verfügbar:
mattvernickelt, glanzvernickelt, mattschwarz,
vergoldet und Messing brüniert.

Preis ab 5.720 Euro

zzgl. MwSt.

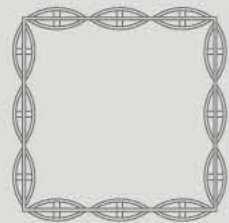
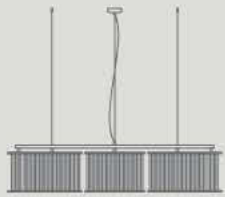

Stilio Quadrat



Stilio 10 Rechteck

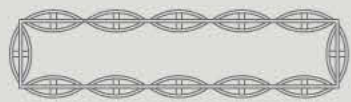

Stilio 12 Rechteck





Stilio Classic Linie

Die Struktur von Stilio Pendelleuchten ist verblüffend einfach: ein Grundelement lässt sich im Prinzip wie bei einer Perlenkette beliebig aneinanderreihen. Ein brillantes Objekt, dessen Lichtspiel jeden Tag für festliche Stimmung an der Tafel sorgt.

Standardmäßig ist die Leuchte mit drei, vier und fünf Elementen erhältlich. Stilio Linie lässt sich zudem unkompliziert in Sondergrößen fertigen.

Folgende Oberflächen sind verfügbar: mattvernickelt, glanzvernickelt, mattschwarz, vergoldet und Messing brüniert.

Preis ab 1.870 Euro
zzgl. MwSt.

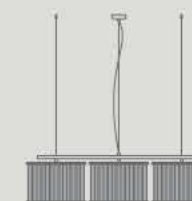

Stilio 3 Linie



Stilio 4 Linie



Stilio 5 Linie



Stilio Classic Wandleuchte und Tischleuchte

☒ Auch bei den Tisch- und Wandleuchten spielt Stilio seine Stärken aus. Kombiniert werden klassische Eleganz mit fantasievollem Licht. Echte Besonderheit: Stilio kann die unterschiedlichsten Wohnwelten stimmungsvoll inszenieren.

Wie alle Stilio Modelle ist auch die Wand- und Tischleuchte in folgenden Oberflächen erhältlich: mattvernickelt, glanzvernickelt, mattschwarz, vergoldet und Messing brüniert.

Preis ab 753 Euro
zzgl. MwSt.

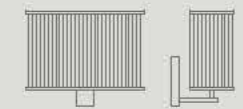

Stilio Wandleuchte



Stilio Tischleuchte
Standfuß rechteckig



Stilio Tischleuchte
Standfuß oval

Stilio Classic

custom-made



Foyer London

Stilio lässt sich überall dort einsetzen, wo glanzvolles Licht gefragt ist – etwa in Hotels, Restaurants und anderen stilvollen Räumen. Stilio ist geradezu prädestiniert dazu in außergewöhnlichen Sondergrößen angefertigt zu werden – hier sehr schön an einem Beispiel in London zu sehen. Für unsere custom-made Leuchten werden individuelle Holzkisten angefertigt, um sie sicher und sorgfältig an ihren Bestimmungsort zu transportieren.

Stilio custom-made Modelle sind – wie alle Stilio Leuchten – in folgenden Oberflächen erhältlich: mattvernickelt, glanzvernickelt, mattschwarz, vergoldet und Messing brüniert.

Stilio Classic

custom-made



Stilio, Oberfläche Messing brüniert

Fine Dining Amsterdam

Stilio custom-made ist sozusagen die Krönung für große Räume - hier am Beispiel des berühmten Amsterdamer Restaurants „The Duchess“ eindrucksvoll zu sehen.



Stilio Classic

custom-made

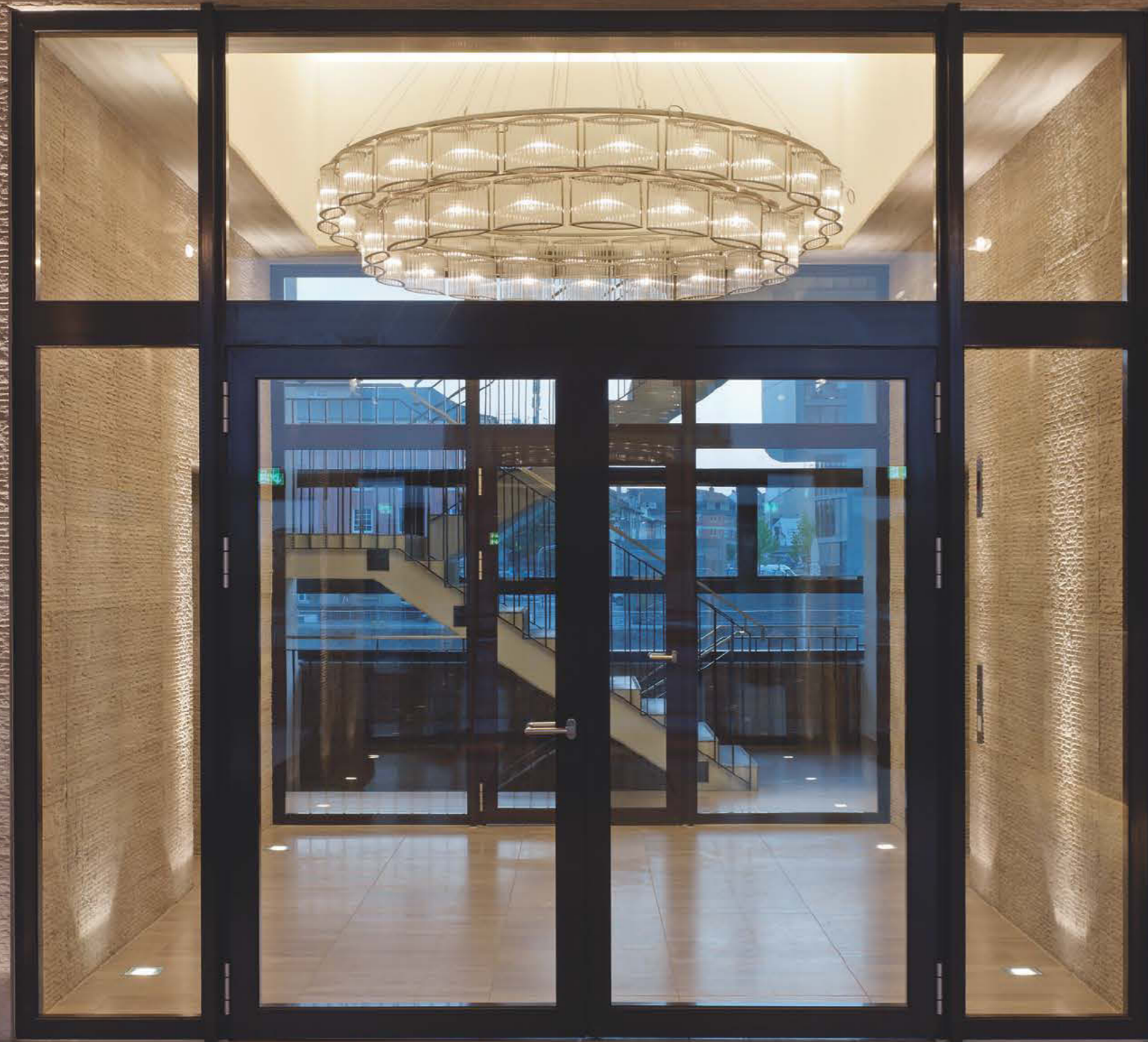

Kranhaus, Köln

Entrance Cologne

☞ Wie sich moderne Architektur mit großen Leuchtern repräsentativ in Szene setzen lässt, zeigt das Projekt „Kranhaus“ in Köln auf sehr eindrucksvolle Weise.

Stilio Uno

Just great





Stilio Uno 1200, Edelstahl poliert, Showroom Jan Kath/Fausel & Biskamp, Düsseldorf

Stilio Uno

☞ Konzentriert in der Form, stark im Licht und faszinierend in der Atmosphäre – das ist Stilio Uno. Der Leuchter verbindet puristisches Design mit moderner Hochleistungs-LED-Technik. Stilio Uno schafft es spielend, ganz unterschiedliche Lichtcharakteristiken – nämlich festliches und sehr starkes Licht – zu vereinen. Ausgehend von kleineren zylindrischen Hängeleuchten haben wir nach und nach eine komplette Stilio Uno Leuchtenfamilie konzipiert: sie besteht aus Ring-, Pendel-, Wand- und Linienleuchten – jeweils in mehreren Größen.

Wie bei Stilio Classic sorgt auch bei Stilio Uno die raffinierte Anordnung der Glasstäbe für blendfreies, dimmbares Licht. Unser Impuls war, die Stilio Familie um einen gänzlich neuen Leuchtentypus zu ergänzen. Er sollte weniger opulent sein, aber immer noch durch sein Lichtspiel faszinieren. Eine knifflige Aufgabe. Gelöst haben wir sie, indem wir den Leuchter formal reduziert, in seiner Lichttechnik aber äußerst komplex ausgestattet haben.

Stilio Uno Leuchten sind standardmäßig mit einem Drehdimmer ausgestattet. Folgende Oberflächen sind verfügbar: Edelstahl poliert, Messing poliert, Messing brüniert und auf Wunsch alle RAL-Farben.

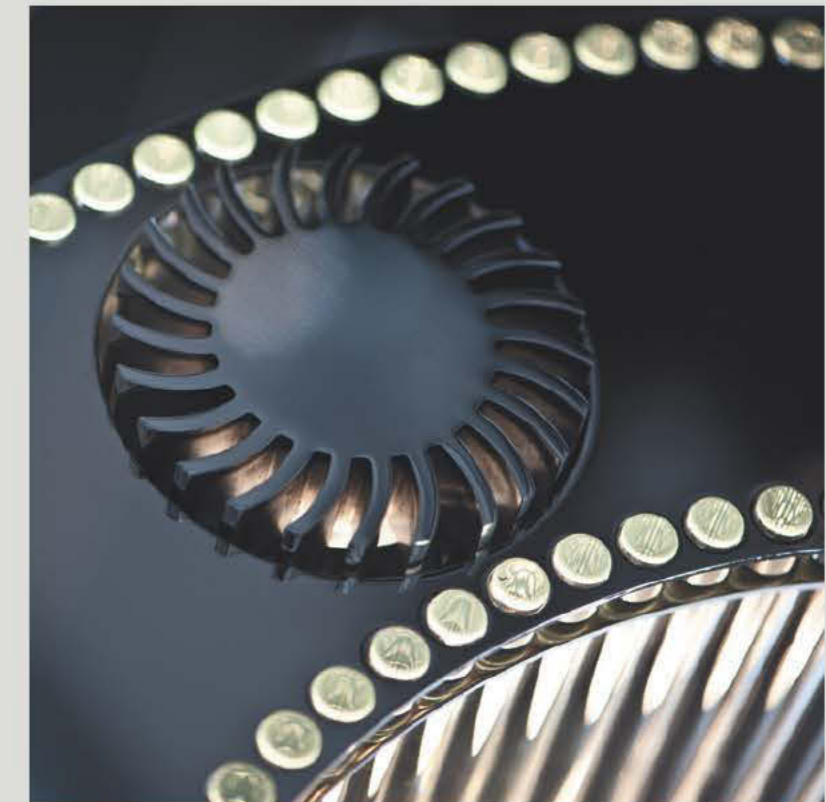

Stilio Uno, Detail



Stilio Uno Ringleuchter

Der Stilio Uno Ringleuchter ist beim Internationalen Designpreis Baden-Württemberg „Focus Open 2017“ als Preisträger „Silver“ hervorgegangen. Ausschlaggebend für die Vergabe war die überzeugende Formgebung, die einleuchtendes Design mit modernen Hochleistungs-LED-Modulen verbindet.

Stilio Uno Ringleuchter sind in den dargestellten Größen erhältlich.

Folgende Oberflächen sind verfügbar: Edelstahl poliert, Messing poliert, Messing brüniert und auf Wunsch alle RAL-Farben.

Preis ab 3.520 Euro
zzgl. MwSt.



Stilio Uno 550



Stilio Uno 800

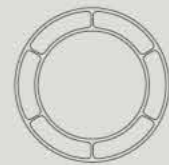

Stilio Uno 1200

Perfektion

State of the art design

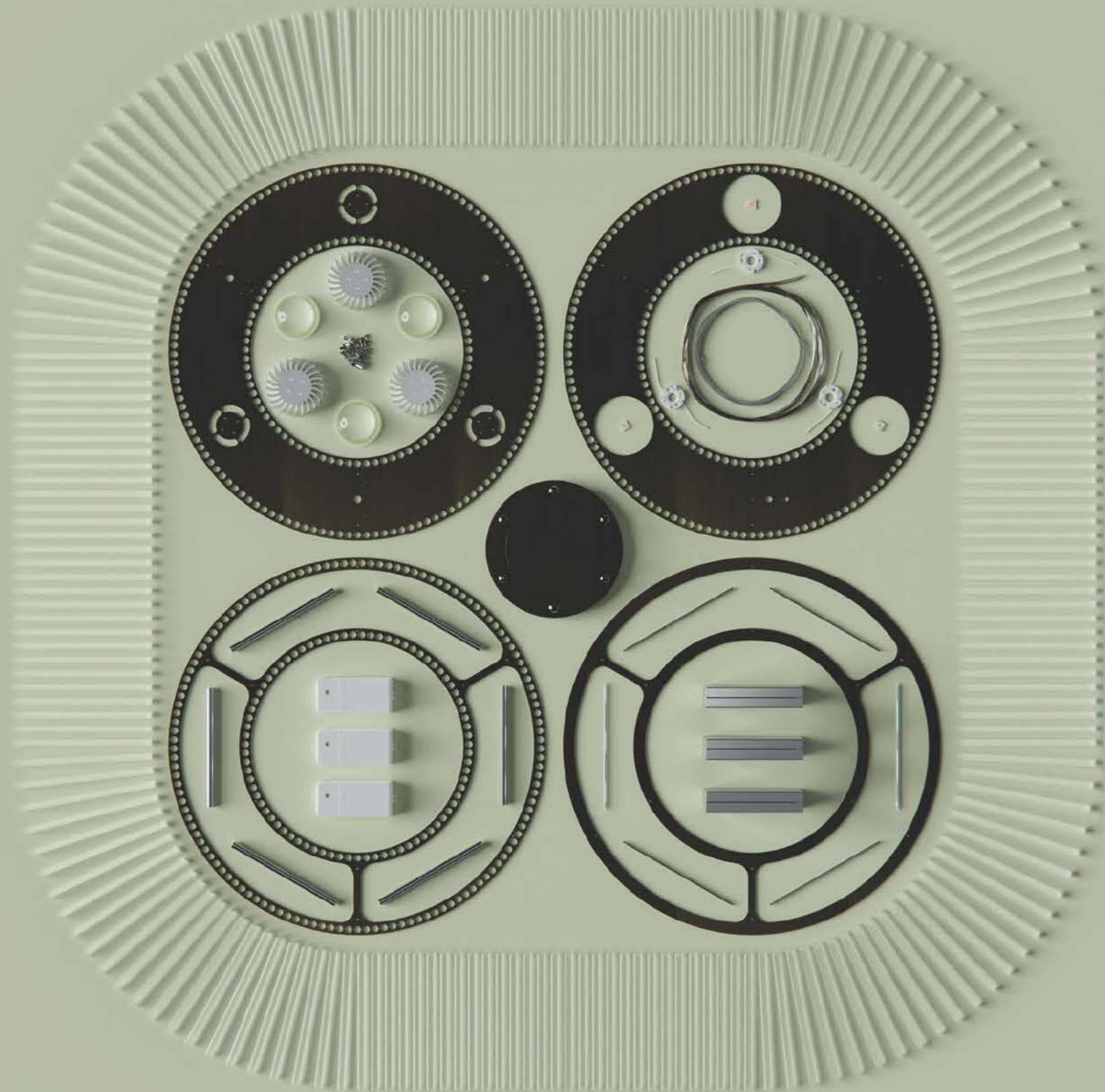

Stilio Uno Kühlkörper-Fertigung

Liebe zum Detail

Bei der Entwicklung unserer Leuchten achten wir auf alle Details und verbessern diese fortwährend. Das Resultat sind handgefertigte Leuchten, die extrem langlebig und besonders schön sind. Unsere erfahrenen Metallbildner*innen machen so aus jeder Leuchte ein einzigartiges Unikat - handmade in Solingen, Germany.

Stilio Uno Kronleuchter

Stilio Uno Kronleuchter überzeugen durch Eleganz und enorme Lichtstärke, die sich ganz einfach über den eingebauten Dimmer steuern lässt.

Stilio Uno Kronleuchter bestehen – wie unten dargestellt – aus bis zu drei Ringleuchtern, die gestaffelt kombiniert werden können.

Folgende Oberflächen sind verfügbar: Edelstahl poliert, Messing poliert, Messing brüniert und auf Wunsch alle RAL-Farben.

Preis ab 7.910 Euro

zzgl. MwSt.



Stilio Uno 800/550

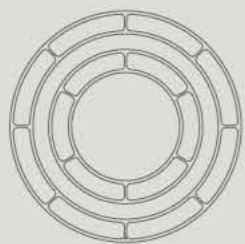
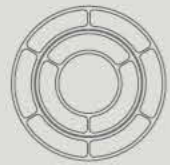

Stilio Uno 1200/800

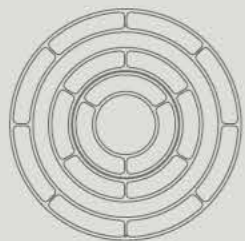

Stilio Uno 1200/800/550





Stilio Uno Ellipse

▣ Stilio Uno Ellipsen sind immer dann ideal, wenn ein ausdrucksstarker Einzelleuchter geplant ist. Durch seine Transparenz und Lichtbrechung schafft es Stilio Uno Ellipse, raffiniertes Licht mit beeindruckender Leichtigkeit zu verbinden. Wie schön das aussehen kann, zeigt dieses Einrichtungsbeispiel. Stilio Uno sorgt hier – auch durch sein Lichtspiel an der Decke – für eine zauberhafte Atmosphäre.

Folgende Oberflächen sind verfügbar: Edelstahl poliert, Messing poliert, Messing brüniert und auf Wunsch alle RAL-Farben.

Preis ab 4.400 Euro
zzgl. MwSt

Stilio Uno Ellipse, Edelstahl poliert

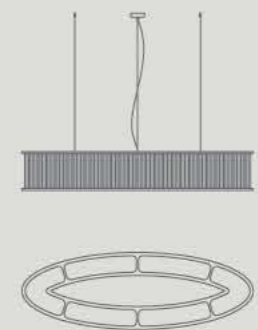

Stilio Uno Ellipse 1200

Stilio Uno Linie

Stilio Uno Linie eignet sich ideal für die Einrichtung moderner Räume mit klaren Wohnstrukturen. Mit seiner Auswahl an unterschiedlichen Oberflächen und Metallfarben lässt sich die Leuchte genau passend zum Interieur abstimmen. Hinzu kommt: Mit LED-Technik ausgestattet, hat Stilio Uno eine enorme Lichtstärke und kann gerade auch nach unten kraftvolles Licht abstrahlen, das ist ideal für den großen Esstisch oder auch im Objektbereich.

Stilio Uno Linie ist in den dargestellten Größen erhältlich.

Folgende Oberflächen sind verfügbar: Edelstahl poliert, Messing poliert, Messing brüniert und auf Wunsch alle RAL-Farben.

Preis ab 3.300 Euro
zzgl. MwSt.

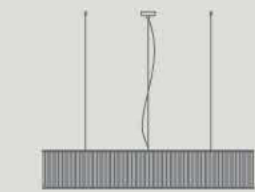

Stilio Uno Linie 1100

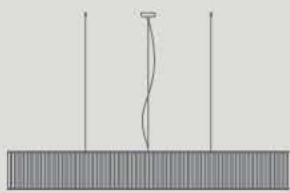

Stilio Uno Linie 1450

Stilio Uno Linie 1450, Edelstahl poliert





Stilio Uno Quadrat 600, Edelstahl, poliert

Stilio Uno Quadrat

☞ In 2022 haben wir die Stilio Uno Familie um die Bauform Quadrat konsequent erweitert. Bei diesem Modell kommt die filigrane Konstruktion der Stilio Uno Familie besonders schön zur Geltung.

Stilio Uno Quadrat ist in den dargestellten Größen erhältlich.

Folgende Oberflächen sind verfügbar: Edelstahl poliert, Messing poliert, Messing brüniert und auf Wunsch alle RAL-Farben.

Preis ab 2.940 Euro
zzgl. MwSt.

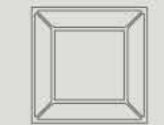
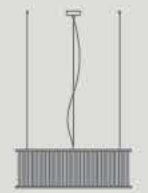

Stilio Uno 600



Stilio Uno 900/600

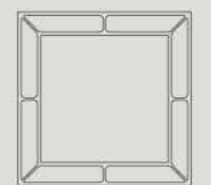

Stilio Uno 900

Stilio Uno Pendelleuchte

Stilio Uno Pendelleuchten sind eine schöne Alternative zur Ausleuchtung von festlichen Interieurs, insbesondere in einer linearen Anordnung. Stilio Pendelleuchten sind in den dargestellten Größen erhältlich.

Folgende Oberflächen sind verfügbar: mattvernickelt, glanzvernickelt, mattschwarz, vergoldet und Messing brüniert.

Preis ab 740 Euro
zzgl. MwSt.



Stilio Uno Pendelleuchte 180



Stilio Uno Pendelleuchte 240



Stilio Uno Pendelleuchte 300



Stilio Pendelleuchte 240, mattschwarz



Stilio Uno Wandleuchte

▣ Stilio Uno Wandleuchten sind außergewöhnlich elegante Objekte, die aufgrund ihrer schlanken Bauform sowohl im privaten als auch im professionellen Bereich überzeugen. Die Leuchten erzeugen ein poetisches Lichtspiel und sind in den dargestellten Größen erhältlich.

Folgende Oberflächen sind verfügbar: mattvernickelt, glanzvernickelt, mattschwarz, vergoldet und Messing brüniert.

Preis ab 753 Euro
zzgl. MwSt.



Stilio Uno 240



Stilio Uno 300

Moons

Light aiming for the stars



Glass Moons

Enlightening in colour and design

71 Auch wenn bei Glass Moons die Ästhetik im Vordergrund steht, ist das Leuchtensystem technisch auf dem neuesten Stand. „Ausgezeichnet“ befand die Jury des Rats für Formgebung und hat Glass Moons mit dem „German Design Award Winner 2018“ prämiert. Farbige Gläser sind ein großes Thema. Gerade heute, wo Einrichtungsstile locker gemischt werden, schafft Glass Moons einen spannenden Kontrast mit atmosphärischem Licht.



Glass Moons Leuchter

➤ Je nach Raumsituation können Planer*innen und Architekt*innen dezente oder kräftige Farbakzente setzen, z. B. in Cafés, Entrées und Treppenhäusern oder stimmungsvoll im Wohnbereich.

Glass Moons sind in unterschiedlichen Größen (3er, 5er, 7er oder 9er Bestückung) erhältlich. Mit ihren Gläsern in sieben Farben lässt sich die Leuchte individuell oder in zwei festgelegten Sortierungen (Spring/Fall) bestücken.

Glass Moons lässt sich außerdem unkompliziert als Sonderkonfiguration fertigen (siehe S. 70). Der Leuchter ist in allen sieben Farben der Glass Moons Familie erhältlich: amethyst, kobaltblau, brillantgelb, waldgrün, kirschrot, stahlgrau und kristallklar.

Durchmesser Kugel 165 mm

Preis ab 1.600 Euro

zzgl. MwSt.



Glass Moons 3

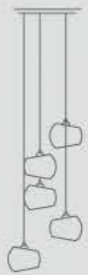

Glass Moons 5

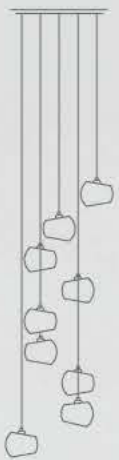

Glass Moons 9



Glass Moons 7



Glass Moons

custom-made



Glass Moons, custom-made



Glass Moons, Endkontrolle bei der Montage

Art Nouveau Stair Case

- Glass Moons eignen sich hervorragend zur Inszenierung großer Treppenhäuser über mehrere Etagen. Durch die große Farbauswahl lässt sich jedes Objekt zu einem individuellen Kunstwerk gestalten.

Maylily

Literally a balancing act

➤ Buchstäblich ein Balanceakt – ein Zusammenspiel aus feinsten Handarbeit und hochwertigem Design. Mundgeblasene Gläser aus einer traditionellen Manufaktur erstrahlen mit dimmbarer LED oder bei Kerzenlicht in prächtigen Farben.

Nachdem die Leuchte im Jahr 2020 anlässlich der IMM Cologne erstmalig der Öffentlichkeit präsentiert wurde, ist die Produktneuheit Maylily umgehend mit dem „Iconic Award 2020“: Innovative Interior ausgezeichnet worden.

Erhältlich ist Maylily in allen sieben Farben der Glass Moons Familie: amethyst, kobaltblau, brillantgelb, waldgrün, kirschrot, stahlgrau und kristallklar.

Durchmesser Kugel 165 mm

Preis ab 298 Euro

zzgl. MwSt.



Maylily LED



Maylily Candle

Perfect match: Belle Table von Classicon und Maylily von Licht im Raum



Big Moons Great Gesture

➤ Mit einem Durchmesser von 320 mm kommt die Qualität von Form und Material bei Big Moons auf eine ganz besonders schöne Art und Weise zur Geltung. Erhältlich in fünf verschiedenen Farben und bestückt mit blendfreier 15 W Hochleistungs-LED, werden Big Moons zu spektakulären Lichtobjekten in den schönsten öffentlichen und privaten Räumen.

Big Moons sind in fünf Farben der Glass Moons Familie erhältlich: amethyst, brillantgelb, waldgrün, stahlgrau und kristallklar.



Herstellung mundgeblasener Kugeln für die Glass Moons-Kollektion



Big Moons, stahlgrau, im Projekt Penthouse Bilker Bunker, Düsseldorf

Big Moons Pendelleuchte

Big Moons sind sehr gut geeignet, um über einem großen Esstisch ein Statement aus Glas zu inszenieren.

Erhältlich in fünf Farben der Glass Moons Familie: amethyst, brillantgelb, waldgrün, stahlgrau und kristallklar.

Durchmesser Kugel 320 mm

Preis ab 880 Euro

zzgl. MwSt.



Big Moons 1

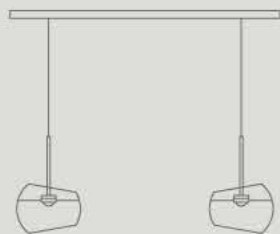

Big Moons 2





Half Moons Leuchter

➤ Neu in der Glass Moons Familie ist die Variante Half Moons mit einem Durchmesser von 250 mm. Half Moons repräsentiert sozusagen die Brücke zwischen Glass Moons und Big Moons und lässt sich zu wunderschönen Strukturen konfektionieren.

Half Moons sind in fünf Farben der Glass Moons Familie erhältlich: amethyst, brillantgelb, waldgrün, stahlgrau und kristallklar.

Durchmesser Kugel 250 mm.

Preis ab 785 Euro

zzgl. MwSt.



Half Moons 1



Half Moons 2



Half Moons 3



Half Moons 5

White Moons

Light aiming for the stars

Planende und Bauende wünschen sich manchmal ein Lichtobjekt, mit dem sie Interieurs nach allen Regeln der Kunst inszenieren können. White Moons bietet sich hierfür in idealer Weise an, denn die Leuchte schafft es, als Wandleuchte ein hochpoetisches Bild zu erzeugen – einmalig in der Ausstrahlung und vielseitig konfigurierbar. Als Pendelleuchte kann sie einen Tisch zur Tafel erheben und durch ihr warmes Licht faszinieren.

Ihre Grundform ist immer eine Porzellankugel mit zwei Öffnungen, die blendfreies direktes und indirektes Licht ermöglicht. Der Clou: Dadurch, dass sich die Elemente verstellen lassen, entsteht ein ungewöhnlich lebendiges Lichtbild. Diese Verbindung eines Systemgedankens mit hochwertigem Porzellan ist völlig neu und entstand in Kooperation mit der Porzellanmanufaktur Fürstenberg.

White Moons wurden seit ihrer Markteinführung vielfach mit Designpreisen ausgezeichnet. Die Leuchten der Kollektion lassen sich in Sonderkonfigurationen anfertigen (siehe S. 90).



Die Porzellanform wird in der Manufaktur Fürstenberg gefertigt.



White Moons Leuchter 3 / Maylily Candle, stahlgrau, im Projekt Büro München

White Moons Pendelleuchte

Das Lichtobjekt wird zum strahlend schönen Blickfang – sei es über dem Esstisch, um ein vollendetes Gesamtensemble zwischen Licht und Möbeln zu erzeugen – oder als Einzel- bzw. Doppelleuchte an Wand und Decke. Mit der Möglichkeit, jede einzelne Porzellankugel individuell zu positionieren, entsteht eines ganz sicher: bezauberndes Licht – funktional und stimmungsvoll.

Die Systemfamilie mit ihren unterschiedlichen Varianten bietet eine Vielzahl an Möglichkeiten. Ideal für den Einsatz in Cafés, Restaurants und großzügigen Privathäusern.

Durchmesser Kugel 165 mm

Preis ab 370 Euro

zzgl. MwSt.



White Moons 1



White Moons 2

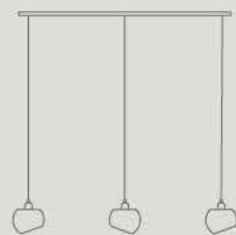

White Moons 3

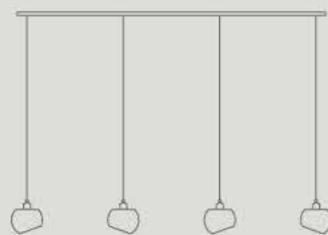

White Moons 4

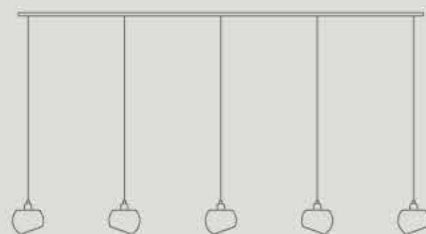

White Moons 5





White Moons Leuchter

White Moons Leuchter sind ein Glanzstück deutschen Designs. Die vielfach ausgezeichnete Leuchtenfamilie wurde jetzt um eine elegante Pendelleuchte erweitert. Mit ihren Kugeln aus handgeformtem Porzellan – gefertigt von Fürstenberg – strahlt sie pure Eleganz und blendfreies Licht aus.

Wie Glass Moons ist die Leuchte in unterschiedlichen Größen (3er, 5er, 7er, 9er) erhältlich.

Durchmesser Kugel 165 mm

Preis ab 1.440 Euro
zzgl. MwSt.



White Moons 3

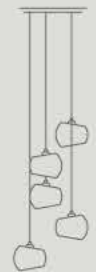

White Moons 5



White Moons 7

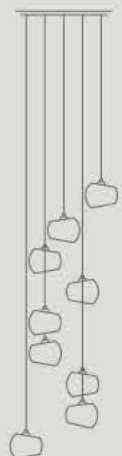

White Moons 9

White Moons Struktur

➤ Unsere Leuchtenkollektion White Moons, insbesondere die Wandleuchte 3 x 3, wurde mit Preisen regelrecht überhäuft. Vor dem „German Design Award Special“ in 2017 gab es 2016 gleich drei Awards: den „Innovationspreis für Architektur + Technik“, den „miaw 2016“ und die White Moons 3 x 3 Wandleuchte wurde zum „Manufaktur-Produkt des Jahres“ nominiert.

2019 wurde uns eine ganz besonders schöne Ehrung zuteil: Die Wilhelm Wagenfeld Stiftung hat unsere White Moons Wandleuchte für eine internationale Wanderausstellung zum 100-jährigen Bauhaus-Jubiläum ausgewählt – als zeitgenössisches Pendant zu Wagenfelds berühmten organischen Entwürfen.

Durchmesser Kugel 165 mm
Preis ab 1.650 Euro
zzgl. MwSt.



White Moons 2 x 2

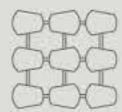

White Moons 3 x 3

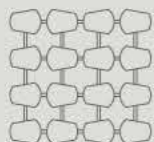

White Moons 4 x 4





White Moons Wandleuchte

White Moons kommen im Wohn- und Objektbereich zum Einsatz. Da sich die Porzellan-
kugeln individuell ausrichten lassen, entsteht
immer ein hochwertiges Licht mit warmer Aus-
strahlung – besonders an der Wand.

White Moons Wandleuchten sind in den unten
dargestellten Ausführungen erhältlich.

Durchmesser Kugel 165 mm

Preis ab 370 Euro

zzgl. MwSt.



White Moons 1
eckig



White Moons 1
rund



White Moons 2

White Moons

custom-made



White Moons custom-made bei Küchenprofi, Solingen

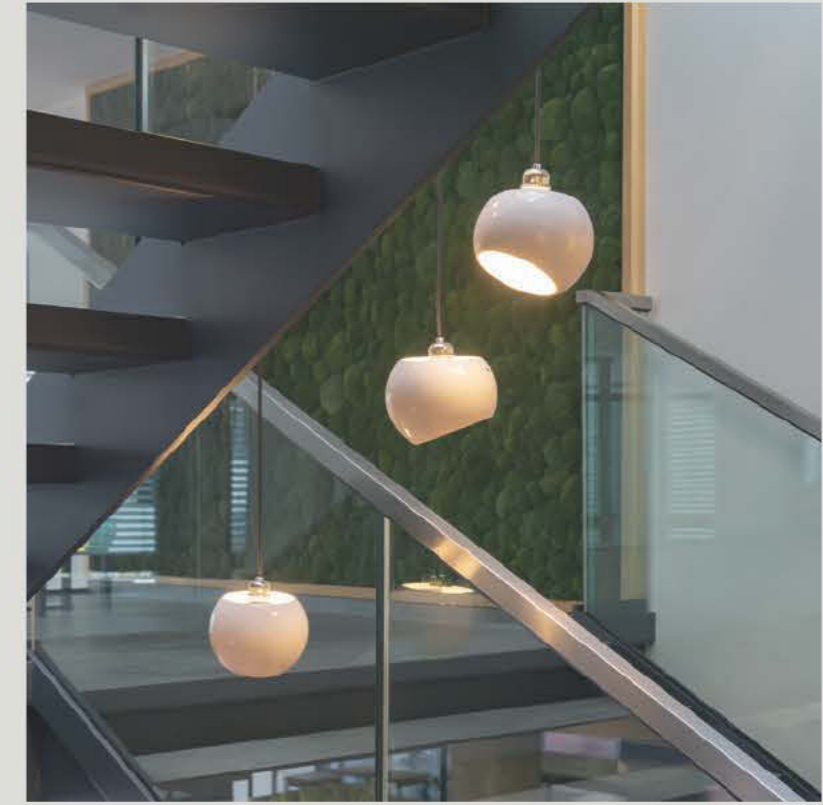

Detail, White Moons custom-made

White Cube Entrance

➤ Die White Moons Kollektion lässt sich im Projektbereich sehr gut kombinieren – als spielerische Installation der White Moons Pendelleuchte über mehrere Etagen, und in Kombination mit unseren White Moons Strukturen, die beide aus hochwertigem Fürstenberg Porzellan gefertigt werden. Auf diese Weise entsteht ein stimmiges Lichtensemble, dass – je nach Ausgestaltung – zurückhaltend oder imposant ausgeführt werden kann.

Ausgezeichnet

Awards

Helle Freude

↳ 2024 Sieger Deutscher Lichtdesign Preis, Kategorie öffentliche Bauten

2023 Vivio, Best of Design-Award 2023, Schöner Wohnen

2022 Dinnebier Licht GmbH, Rheinland Genial

2021 Licht im Raum, German Brand Award Gold

2021 Big Moons, Reddot Award Winner

2020 Dinnebier Licht GmbH, Deutsches Manufakturersiegel

2019 Maylily, Iconic Awards Winner

2019 Stilio Uno Linie, German Design Award Special

2018 Glass Moons, German Design Award Winner

2017 Stilio Uno, Focus Open Silver

2017 White Moons, German Design Award Special

2017 Licht im Raum, German Brand Award Winner

2016 White Moons, Innovationspreis Architektur und Technik, 1. Preis

2016 White Moons, Miaw Award Winner



Ocular

☞ Ocular hat Mitte der 1990er Jahre einen Trend im Lichtdesign ausgelöst, der bis heute anhält. Mit einem Leuchtensystem, das ein ausgeklügeltes Linsensystem besitzt, das seine lichttechnischen Module sichtbar macht und mit seiner direkten und indirekten Beleuchtung überragende und blendfreie Lichtqualität erzielt.

Ocular ist das Original. Und gerade deshalb haben wir es immer wieder neu erfunden.

Unser kreatives Designteam hat ein brillantes Lichtmodul für die unterschiedlichsten Anwendungen einsetzbar gemacht – immer auf dem neuesten Stand der Lichttechnik. Gerade die LED-Technologie passt perfekt zu Ocular. Hier, bei der Technik, arbeiten wir eng mit dem Weltmarktführer aus Japan zusammen. Resultat: brillantes Licht mit perfekter Dimmung. Die eigentliche Fertigung erfolgt vollständig in unserer Solinger Manufaktur.

Alle Modelle sind standardmäßig in sieben verschiedenen Oberflächen erhältlich, um Räume genau passend zu inszenieren: klassisch in gebürstetem Edelstahl, das sich dezent und vielseitig einsetzen lässt. Glänzend in einer handpolierten Ausführung, die für exklusive Ausstrahlung im Wohnbereich sorgt. Stilvoll in Messing Natur, das im Laufe der Zeit durch seine Patina immer schöner wird. Zurückhaltend in mattschwarz, das schon aufgrund seines Materialkontrastes mit den handpolierten Edelstahlteilen ein Hingucker ist oder auf Wunsch in allen RAL-Farben. Mit unseren handwerklichen Möglichkeiten können wir Ocular in nahezu jeder Form, Oberfläche und Größe konfigurieren.



Ocular Detail, handpoliert



Ocular 4 lang, mattschwarz



Ocular Pendelleuchte

⌞ Die Pendelleuchte Ocular 6 lässt sich elegant über dem Esstisch, effizient im Konferenzraum oder als Blickfang an der Theke einsetzen. Ihre Linsenoptik ermöglicht es, die Leuchte entsprechend hoch zu hängen, damit sie stets das Wichtigste im Auge haben: Ihr Gegenüber. Ocular 6 LED ist das Herzstück, d. h. das meist eingesetzte Produkt der Kollektion und serienmäßig mit direktem/indirektem Licht ausgestattet.

Ocular Pendelleuchten sind in den dargestellten Größen erhältlich. Sie lassen sich außerdem unkompliziert in Sondergrößen fertigen.

Folgende Oberflächen sind verfügbar: Edelstahl gebürstet, Edelstahl handpoliert, Messing Natur oder brüniert, mattschwarz, weiß sowie schwarz/gold und alle RAL-Farben auf Anfrage.

Preis ab 1.100 Euro
zzgl. MwSt.



Ocular 2



Ocular 4



Ocular 4 lang



Ocular 6

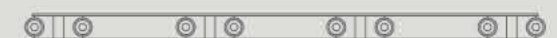

Ocular 8

Ocular 6, Edelstahl handpoliert



Ocular Ringleuchter

Der Kreis der Ocular Liebhaber ist immer größer geworden, auch weil es von Licht im Raum Umsetzungen gibt, die die Möglichkeiten der LED-Technologie voll und ganz ausspielen – alles im Rahmen der Ocular Familie. So vereint der hier abgebildete Ringleuchter eine bisher unbekannte Lichtqualität. Denn Ocular ist jetzt mit direktem/indirektem Licht erhältlich. Hierzu haben wir eigens neue Bausteine mit nach oben strahlender Lichtquelle entwickelt, die serienmäßig integriert werden. Alle LED-Ringleuchter sind unkompliziert dimmbar und formal rundum gelungen.

Ocular Ringleuchter sind in den dargestellten Größen erhältlich. Sie lassen sich außerdem in Sondergrößen fertigen.

Folgende Oberflächen sind verfügbar: Edelstahl gebürstet, Edelstahl handpoliert, Messing Natur oder brüniert, mattschwarz, weiß sowie schwarz/gold und alle RAL-Farben auf Anfrage.

Preis ab 3.960 Euro

zzgl. MwSt.

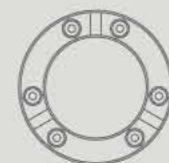

Ocular 800

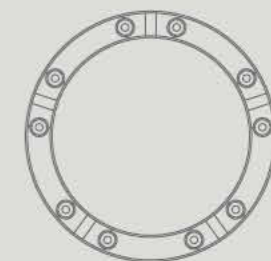

Ocular 1300

Ocular 800, Edelstahl handpoliert / Ocular 800, mattschwarz



Ocular Ellipse

☞ Licht im Raum gehört zu den wenigen Manufakturen weltweit, die in der Lage sind, Ellipsen maßgenau für die jeweilige Architektur, anzufertigen. Ocular Ellipsen lassen sich analog zur Tischform konfigurieren. Auf diese Weise entsteht ein exklusives Ambiente, das formal und lichttechnisch überzeugt.

Ocular Ellipse ist in den dargestellten Größen erhältlich. Der Leuchter lässt sich außerdem unkompliziert in Sondergrößen fertigen.

Folgende Oberflächen sind verfügbar: Edelstahl gebürstet, Edelstahl handpoliert, Messing Natur oder brüniert, mattschwarz, weiß sowie schwarz/gold und alle RAL-Farben auf Anfrage.

Preis ab 5.500 Euro

zzgl. MwSt.

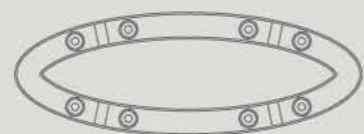

Ocular Ellipse 8

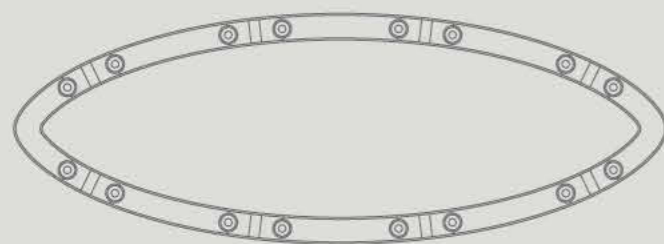

Ocular Ellipse 1200



Ocular Quadrat

↳ Die Wirkung des Lichts ist immer abhängig von der Architektur – vor allem von deren Reflexionsflächen. Ocular Quadrat richtet sich genau nach Ihren Räumen und befolgt damit ein wichtiges Prinzip jeder Lichtdramaturgie: Licht exakt dort einzusetzen, wo es gebraucht wird.

Ocular Quadrat ist in den dargestellten Größen erhältlich. Der Leuchter lässt sich außerdem unkompliziert in Sondergrößen fertigen.

Folgende Oberflächen sind verfügbar: Edelstahl gebürstet, Edelstahl handpoliert, Messing Natur oder brüniert, mattschwarz, weiß sowie schwarz/gold und alle RAL-Farben auf Anfrage.

Preis ab 1.790 Euro

zzgl. MwSt.



Ocular Quadrat

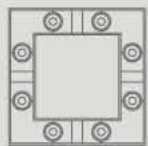

Ocular Quadrat 710

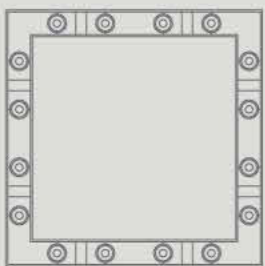

Ocular Quadrat 1330



Ocular Wandleuchte

☞ Die Ocular Wandleuchte sorgt im Wohn- und Objektbereich für eine sehr moderne Ausstrahlung – lichttechnisch und formal. Ihre hohe Designqualität passt perfekt zu heutigen Interieurs. Auch weil wir das Konzept einer zeitgemäßen Wandleuchte von Grund auf neu entwickelt haben. Mit unterschiedlichen Glasfarben sowie ausgewählten Metalloberflächen lassen sich Einrichtungskonzepte jetzt äußerst stimmig realisieren.

Folgende Oberflächen sind verfügbar: Edelstahl gebürstet, Edelstahl handpoliert, Messing Natur oder brüniert, mattschwarz, weiß sowie schwarz/gold und für die Gläser, neben Standardfarben, alle RAL-Farben auf Anfrage.



Ocular Wandleuchte Glas, altrosa

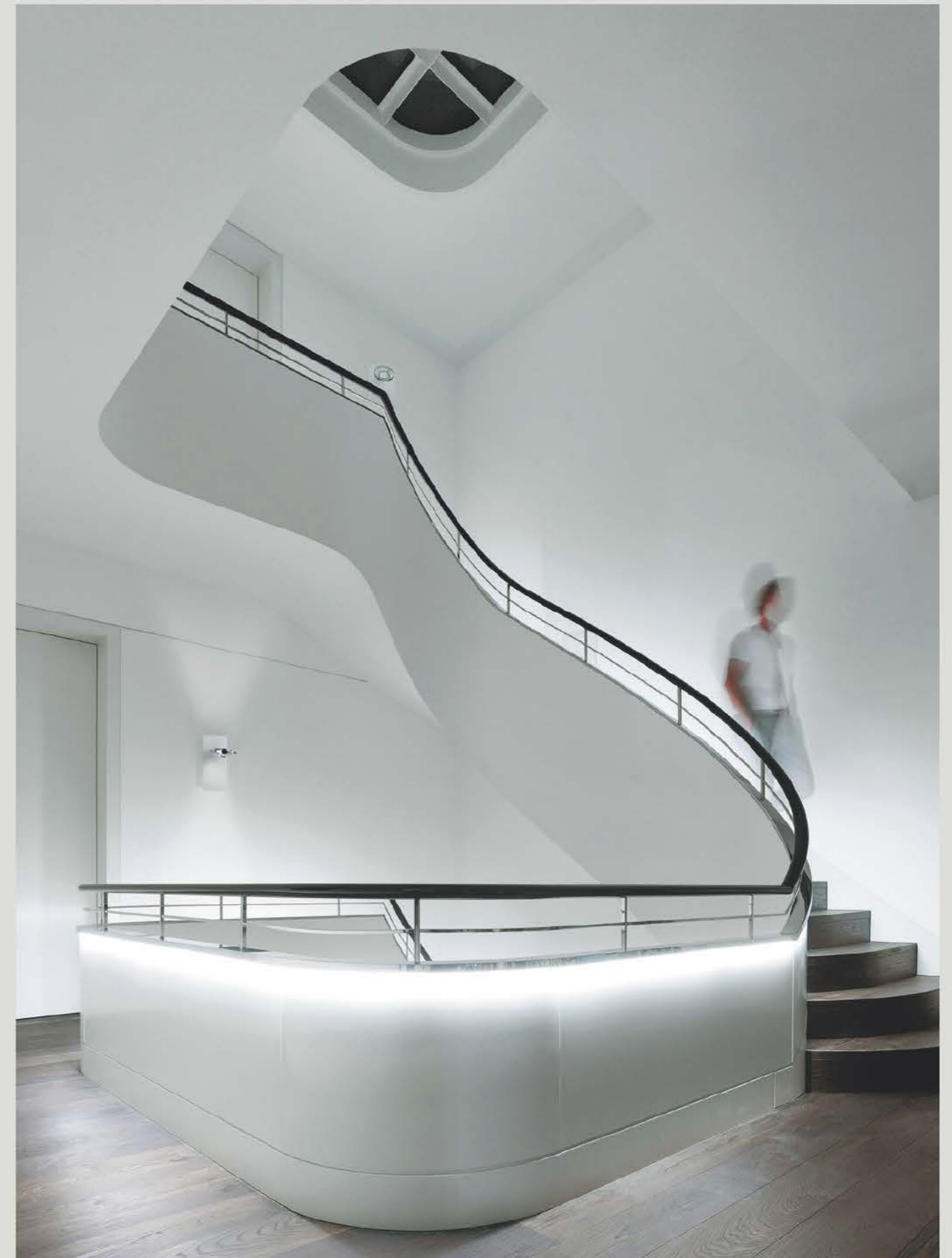

Ocular Wandleuchte Serie 100 Glas, weiß, im Projekt Kresing, Münster



Ocular Wandleuchte

☞ Ocular Wandleuchten können sich farblich zurücknehmen, oder ganz neue Akzente setzen. Wie auch immer Sie sich entscheiden – alle Ausführungen sehen glänzend aus. Eine Leuchte auf der Höhe der Zeit.

Folgende Oberflächen sind verfügbar: Edelstahl gebürstet, Edelstahl handpoliert, Messing Natur oder brüniert, mattschwarz, weiß sowie schwarz/gold und für die Gläser; neben Standardfarben, alle RAL-Farben auf Anfrage.

Preis ab 370 Euro
zzgl. MwSt



Ocular Wandleuchte
Serie 100. Rund



Ocular Wandleuchte
Edelstahl

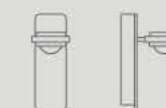

Ocular Wandleuchte
Glas

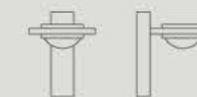

Ocular Wandleuchte
Serie 100. Edelstahl

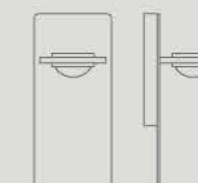

Ocular Wandleuchte
Glas. Serie 100

Movie

Light for modern classics

✓ Licht für moderne Klassiker. Movie X und Movie M nutzen alle Vorzüge des Ocular-Systems und setzen sie in eine perfekte Leseleuchte um. Mit direktem und indirektem Licht, das absolut blendfrei und am Lichtkopf dimmbar ist. Mit der Möglichkeit, die Leuchte spielend einfach zu verstellen und mit einem zeitlos eleganten Look. Der Lichtkopf von Movie wurde komplett überarbeitet und ist jetzt noch schöner als vorher.

Movie ist erhältlich in folgenden Ausführungen: verchromt, mattvernickelt, vergoldet, mattschwarz, weiß, schwarz/gold und in nahezu jeder Farbe pulverbeschichtet (siehe zum Beispiel Seite 33).



Movie, Neuentwicklung des Leuchtenkopfes 2024



Movie X, schwarz

Movie

↳ Mit seiner zurückhaltenden Gestaltung passen Movie X und M ideal zu Möbeln der Klassischen Moderne. Ganz gleich, ob am Sofa, Sessel oder Schreibtisch – mit seiner LED-Linsentechnik sorgt Movie für optimales Leselicht und eine warme Atmosphäre. Movie lässt sich ganz einfach bewegen: Ein Schwenk – und schon ist das Licht da, wo es gebraucht wird.

Movie ist erhältlich in folgenden Ausführungen: verchromt, mattvernickelt, vergoldet, mattschwarz, weiß, schwarz/gold und in nahezu jeder Farbe pulverbeschichtet (siehe z. B. S. 33).

Preis ab 752 Euro
zzgl. MwSt.



Movie X
Stehleuchte



Movie M
Tischleuchte



Fortschritt

Progress



Entwicklung des Movie-Leuchtenkopfes

Der Erste macht das Licht an.

Am Beispiel unserer Movie-Familie kann man gut ablesen, was wir unter Fortschritt verstehen. Es bedeutet, dass wir unsere Leuchten stetig verbessern: Movie gab es schon zu Halogen-Zeiten, in Niedervolt-Technik und schließlich als ausgefeilte LED-Leuchte. Movie ist in dieser Zeit immer schöner geworden und die Technik, gemäß dem Fortschritt der LED-Entwicklung, immer raffinierter.

Diese Haltung zeigt sich quer durch alle unsere Produktfamilien. Einige Entwürfe – wie beispielsweise Ocular oder Clip – begleiten uns schon drei bis vier Jahrzehnte.

Solo Unique

↳ Solo bündelt die Stärken des Ocular-Systems in einer überraschend eleganten Pendelleuchte. Mit ihrem warmen, blendfreien Licht bietet sie genau den Komfort, den man sich im Wohnbereich wünscht und mit ihren besonderen Farben auch die Ästhetik, nach der man vielleicht schon immer gesucht hat. Wer etwa seinen Tisch mit blendfreiem Licht und frischen Farben aufwerten möchte, wird an der Leuchte viel Freude haben. Wer als Planer*in mit Licht und Farbe eine ganzheitliche Raumgestaltung schaffen möchte, kann mehrere Solos in Reihung oder gestaffelt kombinieren.

Preis ab 990 Euro
zzgl. MwSt.



Solo Big 100



Solo Super



Solo Super, altrosa und weiß / Solo Big 100, blau

Ocular Serie 100

↳ Ocular Serie 100 ist sozusagen die große Schwester der Ocular Classic Serie. Mit eindeutig mehr Licht und größer dimensionierten Bauteilen. Ganz gleich, ob Sie eine Leuchte im Wohn- oder Objektbereich benötigen – die Ocular Serie 100 erzeugt mit ihren großen Linsen auch großartige Atmosphäre und reichlich Licht im Objekt.

Der Einsatz der aktuellen LED-Technologie in die Serie 100 erweitert die Möglichkeiten noch einmal beträchtlich. Zum einen in technischer Hinsicht mit 20 W LED/1914 Lumen und den großen Linsen erzielt sie eine enorme Lichtausbeute; außerdem ist sie standardmäßig dimmbar. Zum anderen runden die geschlossenen Profile ihr Design harmonisch ab. 100 Prozent gutes Licht.

Neben Standardgrößen sind nahezu unbegrenzte Dimensionen durch custom-made Ausführungen realisierbar, siehe z. B. Seite 126.

Alle Modelle sind in verschiedenen Oberflächen erhältlich, um Räume genau passend zu inszenieren: Edelstahl gebürstet, Edelstahl handpoliert, Messing Natur oder brüniert, mattschwarz, weiß und schwarz/gold sowie alle RAL-Farben auf Anfrage.



Ratssaal Oberhausen

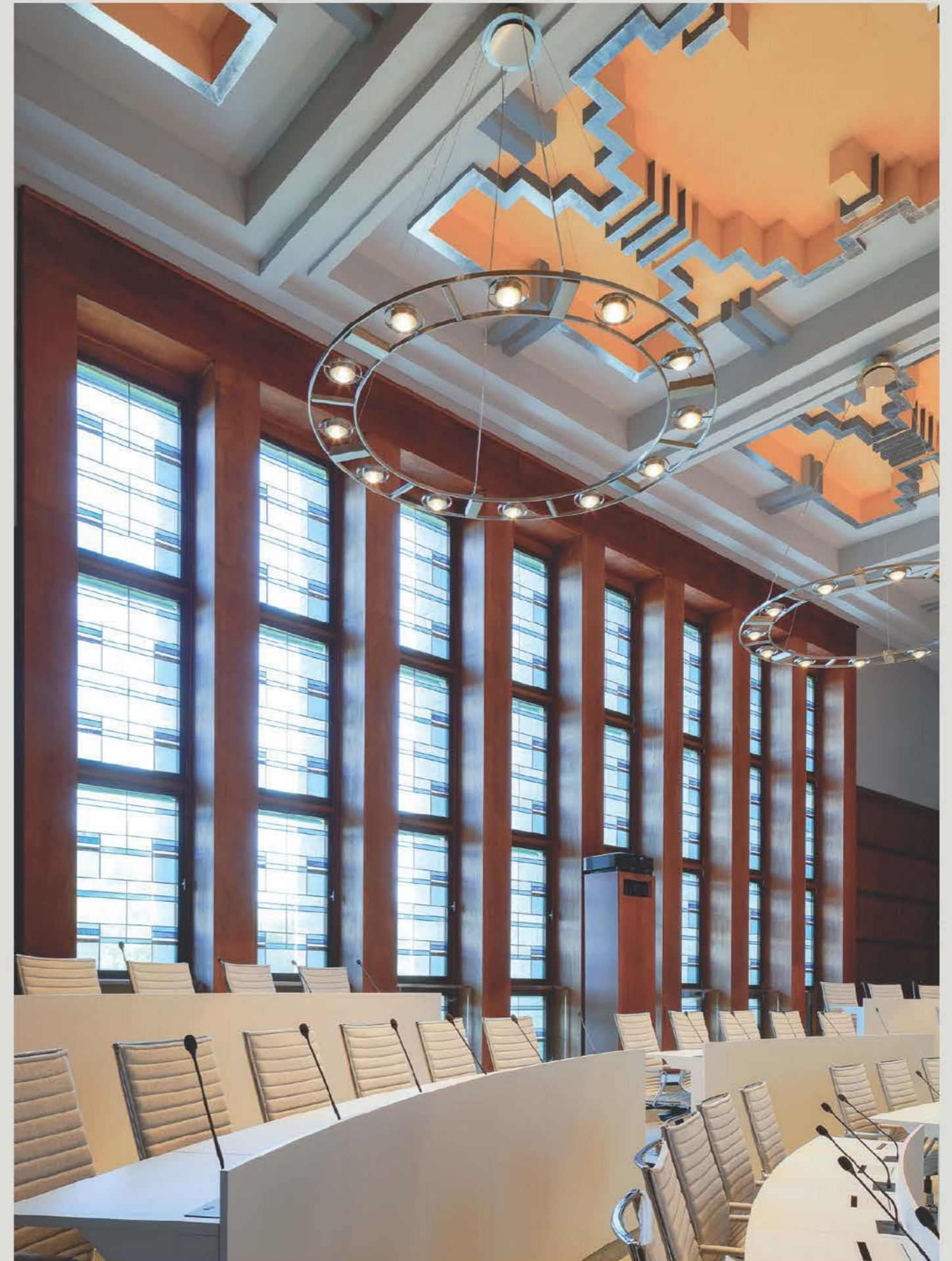

Ocular Serie 100 Ringleuchter 2500, Edelstahl gebürstet, im Projekt Ratssaal, Oberhausen



Ocular Serie 100 Pendelleuchte

⌞ Die Beleuchtung von repräsentativen Räumen stellt andere Anforderungen als die von Verkaufsräumen, und die wiederum andere als die Beleuchtung eines Konferenzraums. Ocular Serie 100 Leuchten werden jedem Raum gerecht. Mit unseren Möglichkeiten können wir das Potential des Ocular-Systems voll ausschöpfen und stets perfekt abgestimmte Lichtlösungen anbieten.

Ocular Serie 100 Pendelleuchten sind in den dargestellten Größen verfügbar. Die Leuchten lassen sich außerdem unkompliziert in Sondergrößen fertigen. Folgende Oberflächen sind verfügbar: Edelstahl gebürstet, Edelstahl handpoliert, Messing Natur oder brüniert, mattschwarz, weiß sowie schwarz/gold und alle RAL-Farben auf Anfrage.

Preis ab 1.650 Euro
zzgl. MwSt.



Ocular 2
Serie 100



Ocular 4
Serie 100



Ocular 6
Serie 100



Ocular 8
Serie 100

Ocular Serie 100 Ringleuchter

☒ Mit Modellen der Baureihe Ocular Serie 100 lassen sich repräsentative Räume wie Foyers optimal in Szene setzen.

Der Ocular Serie 100 Ringleuchter ist in den dargestellten Größen erhältlich. Der Leuchter lässt sich außerdem unkompliziert in Sondergrößen fertigen.

Folgende Oberflächen sind verfügbar: Edelstahl gebürstet, Edelstahl handpoliert, Messing Natur oder brüniert, mattschwarz, weiß sowie schwarz/gold und alle RAL-Farben auf Anfrage.

Preis ab 5.390 Euro

zzgl. MwSt.

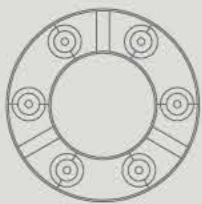

Ocular 1000
Serie 100

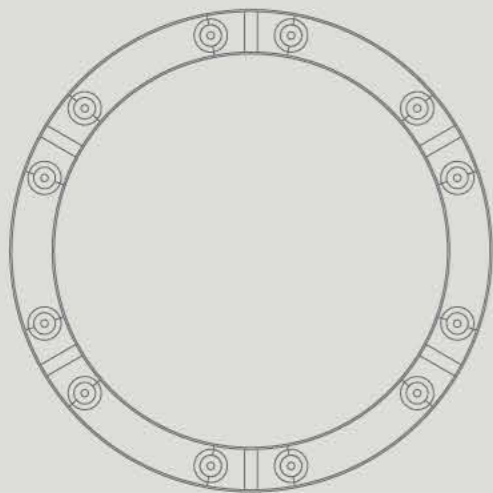

Ocular 2500
Serie 100





Ocular Serie 100 Quadrat

⌞ Ocular Quadrate sind geometrische Strukturen und ermöglichen Lichtlösungen, die sich immer genau in eine bestehende Architektur einfügen. In unseren Kirchenprojekten kommen häufig Serie 100 Leuchten zum Einsatz. Eines der schönsten Beispiele: die Neanderkirche in Düsseldorf. Ocular Serie 100 Quadrat ist in den dargestellten Größen erhältlich. Sondergrößen und Oberflächen siehe Seite 118.

Preis ab 1.100 Euro
zzgl. MwSt.



Ocular 1 Quadrat
Serie 100

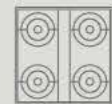

Ocular Quadrat
Serie 100

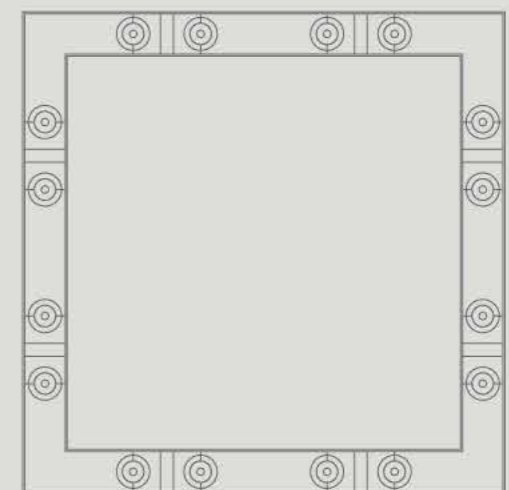

Ocular Quadrat 2500
Serie 100

Ocular Quadrat, Edelstahl gebürstet in der Neanderkirche, Düsseldorf.

Ocular Serie 100

custom-made



Justizpalast München

Public Administration Munich

✓ Für die Sanierung des Justizpalastes in München wurden von den zuständigen Planer*innen überdimensionale Ringleuchten gewünscht. Die Lösung: Ocular Serie 100 Leuchten in custom-made Ausführung mit raffinierter Lichtsteuerung in der Ausführung „Edelstahl gebürstet“ überzeugten.



Ocular Serie 100

custom-made



Projekt: Poste Colbert, Marseille

Co-Working Marseille

✓ Am Beispiel des Projektes Poste Colbert in Marseille zeigt sich die besondere Qualität von Ocular custom-made. Das zurückhaltende Design in Kombination mit herausragender Lichtqualität erzeugt eine besondere Atmosphäre. Projekte in dieser Größenordnung verlangen viel Erfahrung hinsichtlich Projektierung, Planung und Umsetzung.

Projekt: Poste Colbert, Marseille

Ocular Serie 100

custom-made



Projekt: Johanniskirche, Hagen

Monuments Churches

✓ Ocular custom-made Produkte werden schon seit den 1990er Jahren von Dinnebier Licht für unterschiedlichste historische und weltweite Bauten geplant und lichttechnisch entwickelt. Unsere umfangreiche Erfahrung, beispielsweise im Bereich der Kirchenbeleuchtung, macht uns zu einem perfekten Partner bei der Umsetzung dieser anspruchsvollen Projekte.

Refurbishing

Ocular for the future



Projekt: RZV Vollmarstein 2004/2024



Vorbereitung aller Komponenten zum Umbau auf LED

Licht für Generationen

✓ Wir haben ein Konzept zum Refurbishing unserer Ocular Leuchte entwickelt. Leuchten der Ocular-Familie bauen wir seit 1996 für den privaten und öffentlichen Bereich. Bis 2008 sind hierbei die damals gängigen Lichttechniken Halogen sowie Halogen-Metaldampf verbaut worden. Nach der Ausphasung dieser Leuchtmittel besteht nun keine Möglichkeit mehr, diese Leuchten mit Leuchtmitteln in Erstausrüster Qualität zu bestücken.

Unser Refurbishing-Konzept erlaubt unsere schönen Produkte auch viele weitere Jahre mit LED-Technik zu nutzen. Wir zerlegen die Leuchten, verwenden alle Bauteile, überarbeiten die Oberfläche und setzen einen neuen Kabelbaum und alle LED notwendigen Komponenten ein. Auf diese Weise haben wir bereits zahlreiche Leuchten in privaten und öffentlichen Bauten aufbereitet.

Im Projekt „RZV“ in Vollmarstein wurde nach sorgfältiger Renovierung der Gebäude ebenfalls entschieden eine zwanzig Jahre alte Ocular-Struktur zu refurbishen und fit für die Zukunft zu machen.

Master

Brilliant standing

☒ Master kann spielend einen kompletten Raum mit direktem und indirektem Licht erhellen und hält sich formal doch zurück. Hier ist es gelungen, alle Vorzüge der Ocular Technik – hocheffizientes, blendfreies und getrennt dimmbares Licht – in einer exemplarischen Standleuchte umzusetzen.

Folgende Oberflächen sind verfügbar: Edelstahl gebürstet, Edelstahl handpoliert, Messing Natur oder brüniert, mattschwarz, weiß sowie schwarz/gold und alle RAL-Farben auf Anfrage.

Preis ab 1.660 Euro

zzgl. MwSt.



Master, schwarz/gold

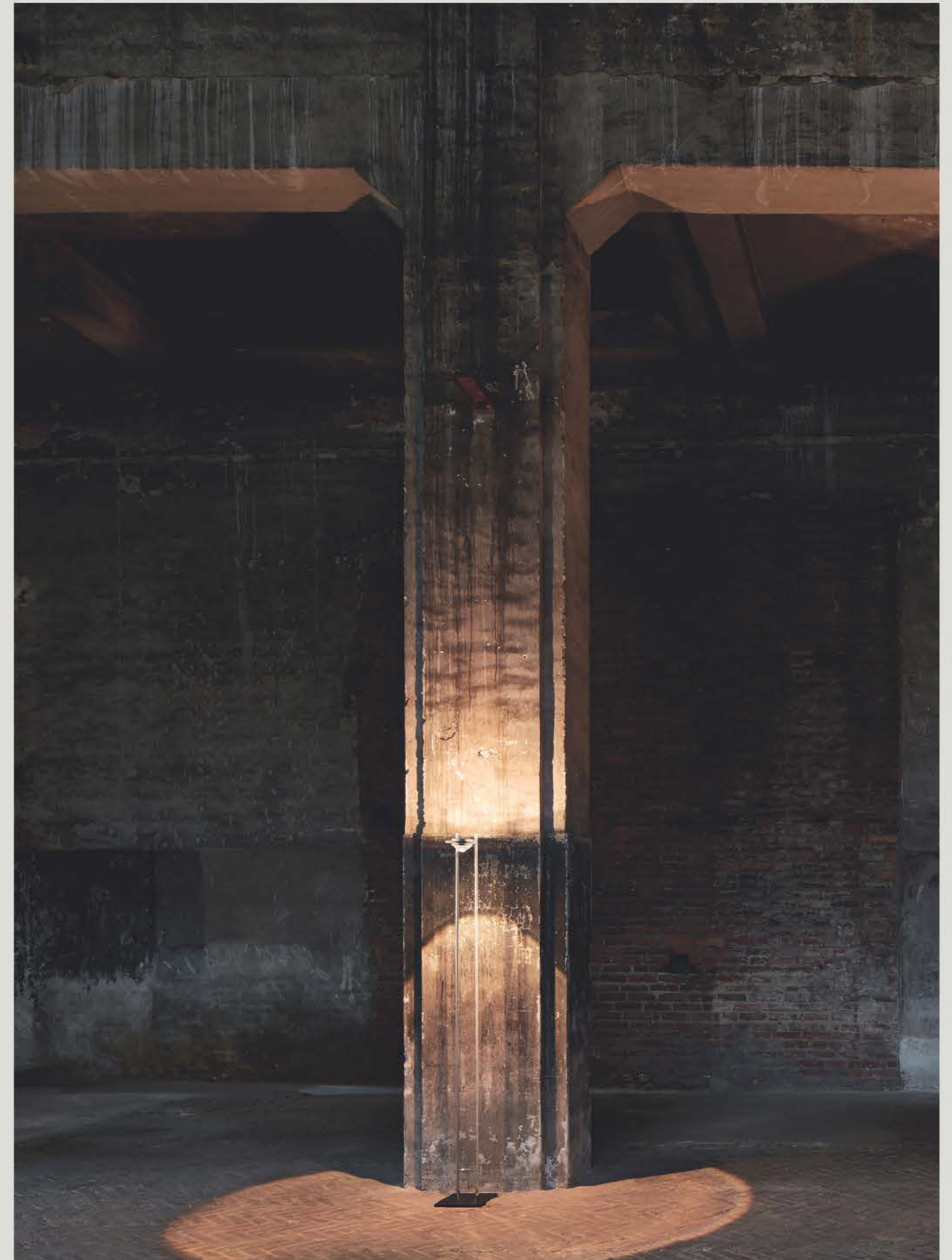

Master, Edelstahl gebürstet



Master, Edelstahl poliert

Master Stehleuchte

└ Wie all unsere modular gefügten Leuchten-Strukturen ist die Master Stehleuchte technisch auf dem allerneuesten Stand. Master ist dank ihrer hohen Effizienz die perfekte Arbeitsplatzbeleuchtung – sowohl in Büros als auch im privaten Umfeld.

Folgende Oberflächen sind verfügbar: Edelstahl gebürstet, Edelstahl handpoliert, Messing Natur oder brüniert, mattschwarz, weiß sowie schwarz/gold und alle RAL-Farben auf Anfrage.

Preis ab 1.660 Euro
zzgl. MwSt.

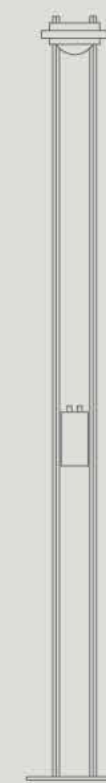

Master

Ocular Spot

A great level of freedom

☑ Ocular Spots sind eine leistungsfähige Produktfamilie von LED-Strahlern. Sie überbrücken spielerisch die unterschiedlichen Wandabstände. Vor allem aber sorgen sie für eine ganzheitliche und innovative Lichtgestaltung innerhalb des Ocular-Systems. Mit zahlreichen Strahlern unterschiedlicher Bauart – darunter doppelköpfige und im Ausstrahlwinkel verstellbare – lassen sich nahezu alle Lichtsituationen bewältigen. Perfekt zur Flur- und Bildanstrahlung, für Zusatzlicht im Büro, in Treppenhäusern und Praxisbereichen. Ocular Spots erzeugen ein angenehm warmes Licht, das ganz unkompliziert dimmbar ist.

Ocular Spots gibt es in handpolierter sowie matt vernickelter Oberfläche.

Preis ab 330 Euro

zzgl. MwSt.



Ocular Spot 1 rund, Halbeinbau, mattvernickelt



Ocular Spot 1



Ocular Spot 1
Zoom



Ocular Spot 2



Ocular Spot 2
Zoom



Ocular Spot 3



Ocular Spot 3
Serie 100



Ocular Spot 1 rund, im Projekt Bilker Bunker, Düsseldorf

Ocular Spot Serie 100

Die Leuchtenserien Ocular Spot Serie 100 und Ocular Spot Serie 100 Zoom geben Planer*innen deutlich mehr Spielraum. Mit ihrer verstellbaren Optik lässt sich ein variabler Lichtkegel erzeugen, der von Anfang an eine flexible Lichtgestaltung ermöglicht. Denn die Praxis zeigt häufig, dass sich Wandabstände nicht immer vorher planen lassen, etwa bei Bestandsumbauten oder dem Neubezug einer Wohnung.

Ocular Spots werden in den unterschiedlichen Konfigurationen angeboten: Für Stromschienen, im Halbeinbau und im Aufbau.

Alle Ocular Spots Serie 100 sind standardmäßig in folgenden Oberflächen erhältlich: mattvernickelt oder handpoliert.

Preis ab 550 Euro
zzgl. MwSt.



Ocular Spot 2, Serie 100, poliert, zum Halbeinbau



Ocular Spot 1
Serie 100



Ocular Spot 1
Serie 100. Zoom



Ocular Spot 2
Serie 100



Ocular Spot 2
Serie 100. Zoom



Ocular Spot 3
Serie 100



Ocular Spot 3
Serie 100. Zoom

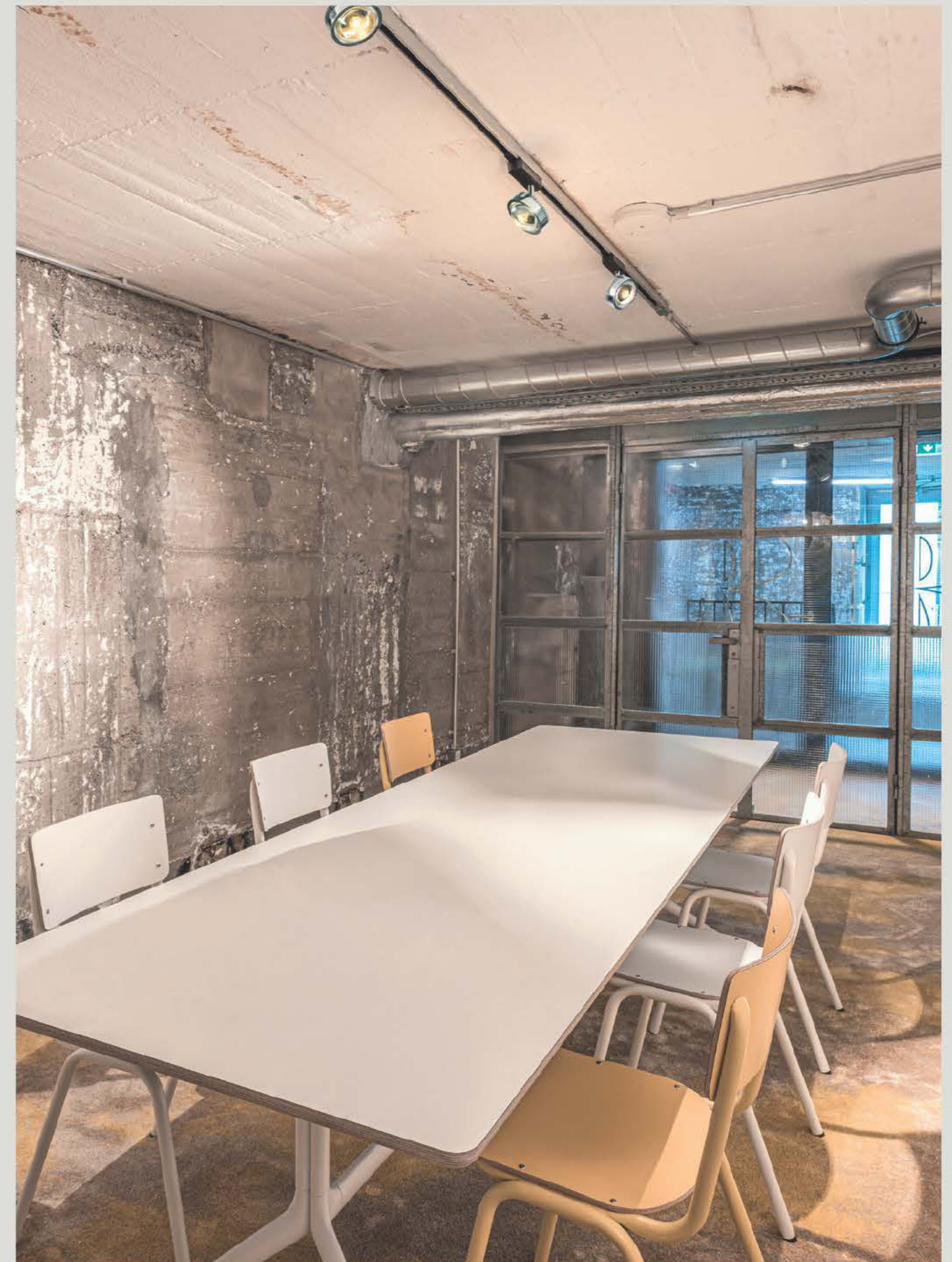

Ocular Spot 1 Serie 100, poliert, mit Stromschienenadapter

Professional Spot

Professional Spots sind hochleistungsfähige Strahler. Konstruiert für Planende, die projektorientiert denken und bei Baumaßnahmen noch alle Möglichkeiten haben – etwa um den Spot im Halbeinbau einzusetzen. Erhältlich in drei Ausstrahlwinkeln: Spot, Medium, Flood.

Für die Konstruktion von Professional Spot haben wir hinsichtlich Elektronik und LEDs die bestmöglichen Komponenten zu einem ausdrucksstarken und praktikablen Strahler gefügt. Professional Spot repräsentiert ein perfektes Tool überall dort, wo ohne großen Aufwand perfektes Licht benötigt wird.

Professional Spot werden standardmäßig in den folgenden Oberflächen angeboten: gebürstet, poliert, schwarz, weiß sowie alle RAL-Farben auf Anfrage.

Preis auf Anfrage



Professional Spot 1 mit Stromschienenadapter, Aluminium gebürstet



Professional Spot 3

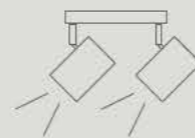

Professional Spot 2



Professional Spot 1



Professional Spot 2, Aluminium gebürstet

Clip

A classic – quite clearly



Clip

× Ein Klassiker – klipp und klar. Mit Clip haben die Firmengründer Lisa und Johannes Dinnebier 1982 erstmals ein serienreifes Lichtwerkzeug entwickelt, das höchste Flexibilität in der Planung ermöglicht. Die Designidee war, Licht über ein offenes Stromschienensystem genau dort zu platzieren, wo es gebraucht wird – unabhängig vom Stromanschluss. Technisch ist die Leuchte so aktuell wie am ersten Tag: Anfangs noch mit Niedervolt-Halogentechnik ausgestattet, haben wir es im Laufe der Jahre zu einem perfekten LED-System entwickelt.

Clip hat die strengste Jury, die es gibt, überzeugt: das Deutsche Patentamt. Die Erfindungstiefe war so erheblich, dass es als „patentgeschütztes System“ eingetragen wurde.

Preis ab 120 Euro
zzgl. MwSt.



Clip-Strahler
CQR111



Clip-Strahler
CG4-02



Clip-Strahler
CGX5.3-02



Clip-Strahler
CG4-03



Clip-Strahler
CD3-G4



Clip-Strahler
CGX5.3-03



Clip-System, verchromt, bestückt mit CQR111/LED

Dione

Moving re-design

□ Angelehnt an einen eigenen Entwurf aus den 1960er Jahren haben wir Dione grundlegend überarbeitet und in eine aufsehenerregende Leuchte verwandelt. Aus der bislang starren Konstruktion ist ein kardanisch veränderbarer Leuchter entstanden, den es so noch nie gegeben hat – sowohl was das kinetische Prinzip als auch die Fertigungsart und Leuchtmittel angeht.

Entstanden ist so ein spielerisches und ganz eigenständiges Lichtobjekt in unterschiedlichen Größen und Varianten. Durch die Bestückung mit LED Filament ist die Leuchte lichttechnisch auf der Höhe der Zeit. Die Leuchte ist damit endgültig in der Gegenwart, wenn nicht sogar in der Zukunft, gelandet. Ein bewegendes Lichtobjekt für repräsentative Räume.

Erhältlich in den Oberflächen Edelstahl gebürstet oder handpoliert sowie in Kupfer. Dione gibt es in zwei Standardgrößen. Sondergrößen sind auf Wunsch jederzeit möglich.

Preis ab 2.200 Euro
zzgl. MwSt.

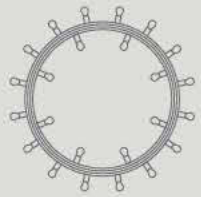

Dione 800



Dione 550



Dione Detail



Dione 800, Kupfer

Mission

Our company values



Dinnebier Licht GmbH, Solingen

Von Solingen in die ganze Welt

☞ Unser Unternehmen Dinnebier Licht mit der Eigenmarke „Licht im Raum“ steht für perfekte, handgefertigte Produkte, die unter strengen Kriterien sozialer und ökologischer Nachhaltigkeit regional entwickelt und hergestellt werden.

Transparenz ist uns wichtig: Natürlich freuen wir uns immer über Ihren Besuch in unserer Manufaktur! Hier können Sie bei der Produktion Ihrer Leuchte zuschauen oder unseren Werksverkauf besuchen.

Großzügige Atelier- und Werkstattträume stellen optimale Arbeitsbedingungen für unsere Mitarbeitenden dar. In dieser Umgebung führt unser Team aus Spezialist*innen die weltweite Planung öffentlicher und privater Bauprojekte sowie die Beleuchtung historischer Bauten und Kirchen durch.

Leuchten für Generationen: zertifiziert und preisgekrönt – von Solingen in die ganze Welt.

Blick in die hauseigene Manufaktur von Dinnebier Licht

Herausgeber:

Dinnebier Licht GmbH
Piepersberg 36
D-42653 Solingen/Germany
Telefon (+49) 2 12 / 59 67 33-0
info@dinnebier-licht.de
www.dinnebier-licht.de

info@licht-im-raum.de
www.licht-im-raum.de



Rendering: Flynn Duffy

Fotografie: Sivan Askayo, Flynn Duffy, Sepp Eder, David Giancatarina,
Matthias Günter, Olivier Hallot, Jörg Hempel, David Hiepler,
Ben Klages, Dirk Krüll, Udo Kowalski, Roman Mensing,
Alexander Schwarz, Marcus Schwier, Leon Sinowenka

Redaktion: Daniel Klages

Konzeption: Ben Klages, Clara Klages, Max Messner

Text: Bernhard Koppenhöfer, Clara Klages

Übersetzung: Clara Klages

Grafik-Design: Anna-Maria Klages

Druck: Druckerei Hitzegrad, Wuppertal

Stand: Oktober 2024

Änderungen vorbehalten

